

Notice de montage et d'entretien

Préparateurs ECS

Logalux SL 300-1/300-2 à 500-2

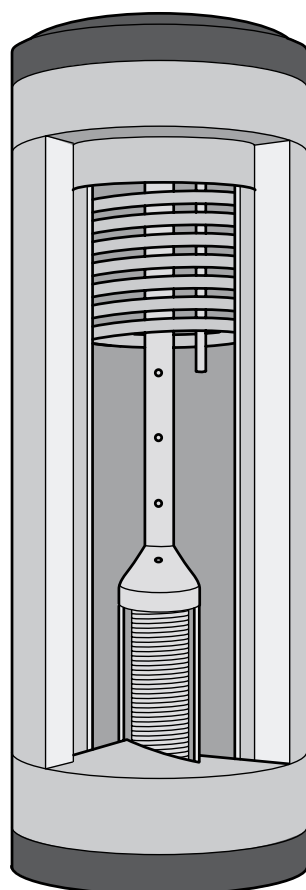

Buderus

Importantes remarques d'utilisation

L'appareil est à utiliser selon les prescriptions de la notice de montage. L'entretien et les réparations doivent être effectués par une société agréée.

L'appareil ne doit être utilisé qu'avec les accessoires et pièces de rechange d'origine. D'autres combinaisons, accessoires et pièces d'usures ne peuvent être utilisés que dans la mesure où leur utilisation est conforme et où ils ne modifient pas les performances et consignes de sécurité requises.



REMARQUE !

Pour le montage et le fonctionnement de l'installation, respecter les normes et directives locales en vigueur !

Sous réserve de modifications techniques !

Certaines légères déviations peuvent survenir dans les fonctions, les images et les caractéristiques techniques suite aux améliorations constantes apportées au matériel.

1	Généralités	4
2	Dimensions et raccordements	4
3	Livraison	5
4	Transport	5
5	Mise en place	6
6	Montage	6
7	Mise en service	10
8	Entretien	10
9	Nettoyage	11

1 Généralités

Les préparateurs ECS Logalux SL 300-1 et 300-2 - 500-2 sont livrés entièrement montés, isolation thermique séparée.

Les préparateurs Logalux SL 300-2 - 500-2 diffèrent du préparateur Logalux 300-1 par un serpentin échangeur thermique supplémentaire (fig. 1).

Les préparateurs Logalux SL 500-2 et SL 300-1 peuvent être équipés d'une résistance électrique*.

Les pieds réglables et l'isolation thermique en deux parties doivent être montés séparément.

* Accessoires (notice de montage séparée)

2 Dimensions et raccords

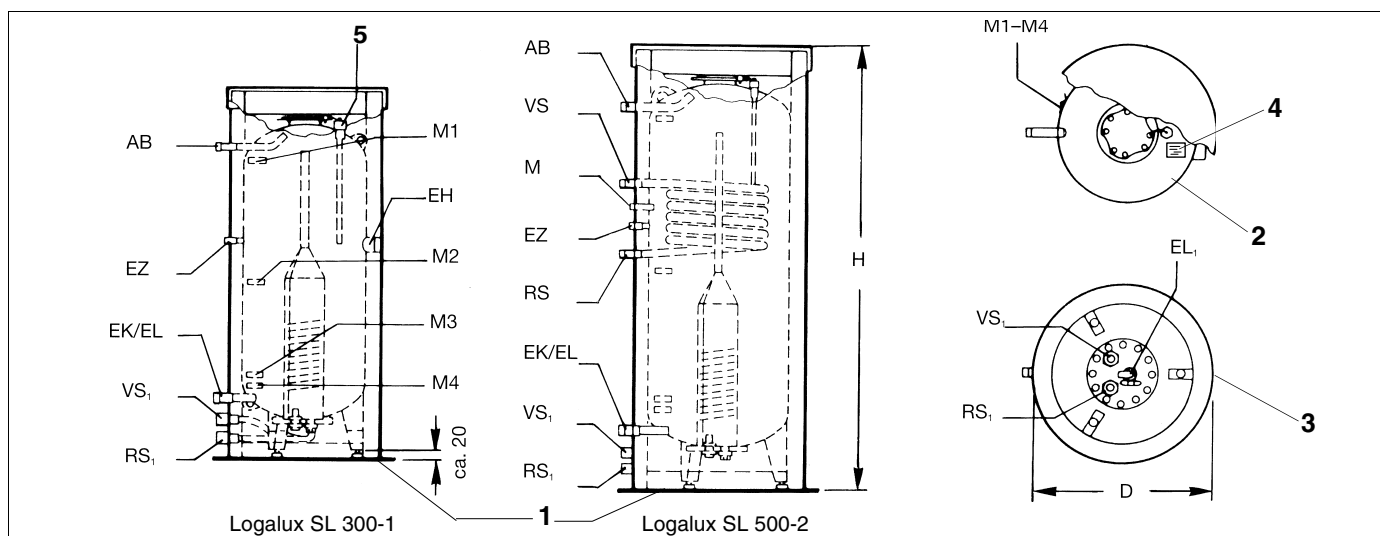

Fig. 1 Vue de face, du dessus et du dessous

Légende fig. 1:

Pos. 1 : Vue de face

Pos. 2 : Vue du dessus

Pos. 3 : Vue du dessous

Pos. 4 : Plaque signalétique

Pos. 5 : Anode au magnésium

AB : Sortie eau chaude sanitaire

VS : Départ préparateur } Chauffage

RS : Retour préparateur } Chauffage

VS₁ : Départ préparateur } Solaire

RS₁ : Retour préparateur } Solaire

EK : Entrée eau froide

EL/EL₁ : Vidange

EZ : Entrée bouclage

EH : Résistance électrique*

M : Point de mesure ECS (régulation chaudière)

M₁ : Point de mesure ECS (indicateur de température)

M₂ : Point de mesure ECS (température de seuil)

M₃ : Point de mesure ECS (indicateur de température en bas)

M₄ : Point de mesure ECS (régul. solaire par ex. FRY)

Dimensions

Modèle	D [mm]	H [mm]	AB	VS RS	VS ₁	RS ₁	EK EL	EL ₁	EZ	Poids [kg]
300	770	1640	R 1	R 1	R ¾	R ¾	R 1¼	R ¾	R ¾	115 130
400	850	1650	R 1¼	R 1	R ¾	R ¾	R 1¼	R ¾	R ¾	174
500	850	1950	R 1¼	R 1	R ¾	R ¾	R 1¼	R ¾	R ¾	195

Tabl. 1 Dimensions

3 Livraison

Préparateur avec pieds réglables fixé sur palette (fig. 2).

Isolation thermique complète (mousse souple) avec couvercle et accessoires.

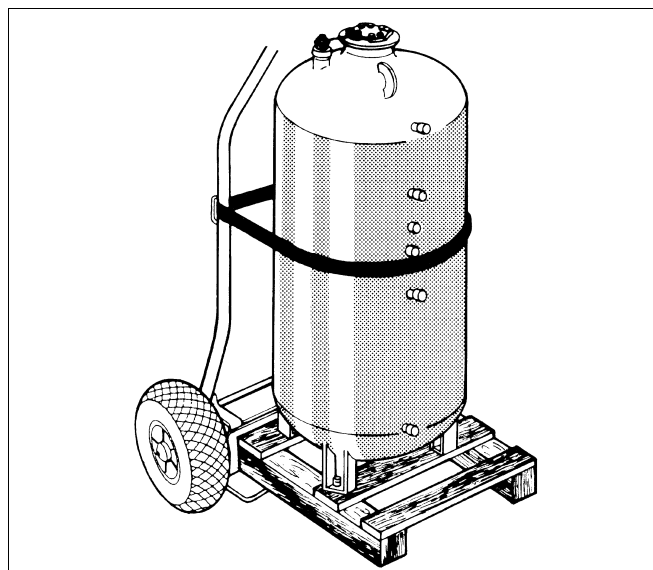

Fig. 2 Préparateur avec palette sur chariot

4 Transport

Les préparateurs peuvent être transportés sur un chariot spécial* (fig. 2).

* Accessoires sur commande

- Basculer le préparateur sur la palette et le coucher sur le côté. Faire en sorte qu'il ne tourne pas (fig. 3).
- Retirer les vis de fixation de la palette et enlever cette dernière.
- Visser les vis de fixation comme pieds réglables jusqu'à env. 20 mm dans les pieds du préparateur (fig. 3, pos. 1).
- Vérifier si le robinet de vidange est fermé et si les vis de la trappe de visite sont assez serrées pour assurer une étanchéité conforme (fig. 3, pos. 2).
- Mettre le préparateur en position verticale.

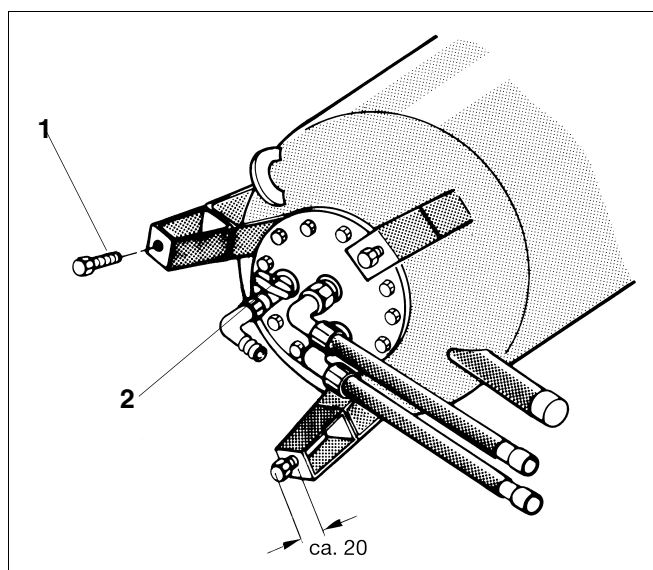

Fig. 3 Utilisation des vis de fixation comme pieds réglables

Légende fig. 3:

Pos. 1 : Vis réglable

Pos. 2 : Robinet de vidange

5 Mise en place

Pour la mise en place du préparateur, choisir un local sec et à l'abri du gel.

Si l'installation est mise hors service, le préparateur ne doit pas geler, il faut donc le protéger du gel ou le vidanger de manière appropriée.

Le sol doit être plan et présenter une portance suffisante.

Les distances minimum doivent être respectées pour les travaux d'entretien et de montage (fig. 4).

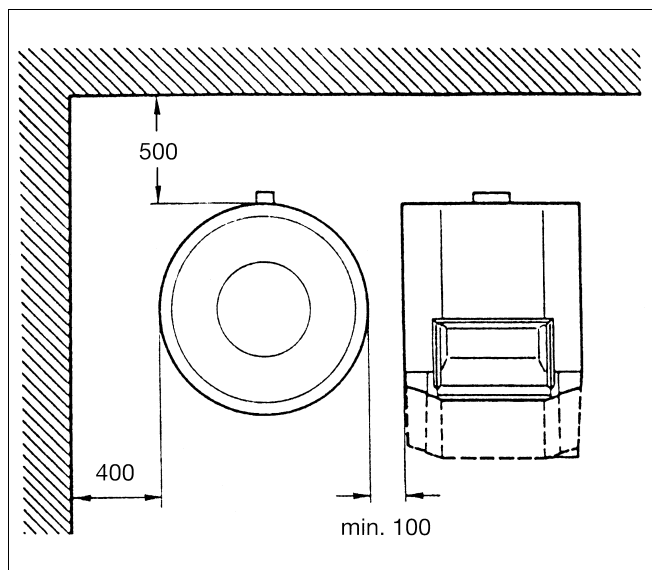

Fig. 4 Distances minimum

6 Montage

Positionner le préparateur ESC verticalement en ajustant les pieds réglables (fig. 5).

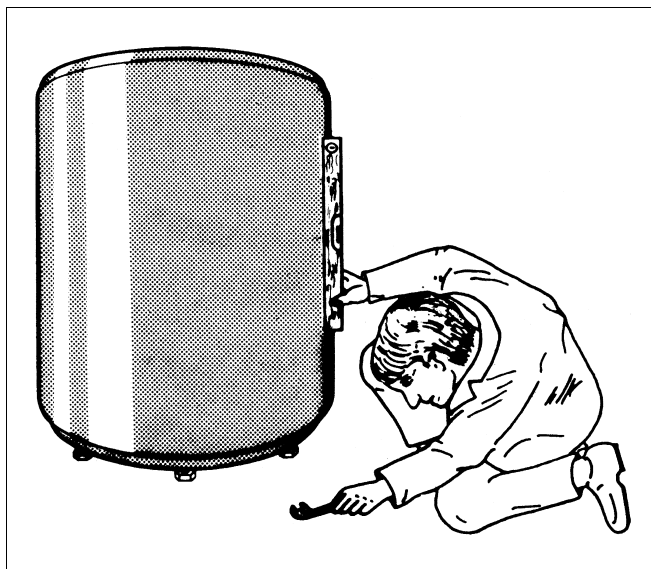

Fig. 5 Ajustement des pieds réglables (représentation de principe)

6.1 Installation

Installation et équipement des conduites d'eau selon DIN 1988 et DIN 4753 (fig. 6).

- Raccorder toutes les conduites au préparateur par raccords-unions éventuellement avec vanne d'arrêt.
- Installer une vanne d'aération et de purge (pos. 2) dans la conduite d'eau chaude sanitaire avant la vanne d'arrêt (pos. 3).
- Ne pas monter de coudes dans la conduite de vidange (pos. 12) pour pouvoir garantir le désembouage.
- Accrocher sur la soupape de sécurité (pos. 4) une plaque signalétique avec l'inscription suivante : "Ne pas fermer la conduite d'échappement. Pour des raisons de sécurité, de l'eau peut s'écouler pendant le chauffage."
- La section de la conduite d'échappement doit correspondre au moins à la section de sortie de la soupape de sécurité.
- La sécurité de fonctionnement de la soupape de sécurité doit être vérifiée de temps à autre en l'actionnant.

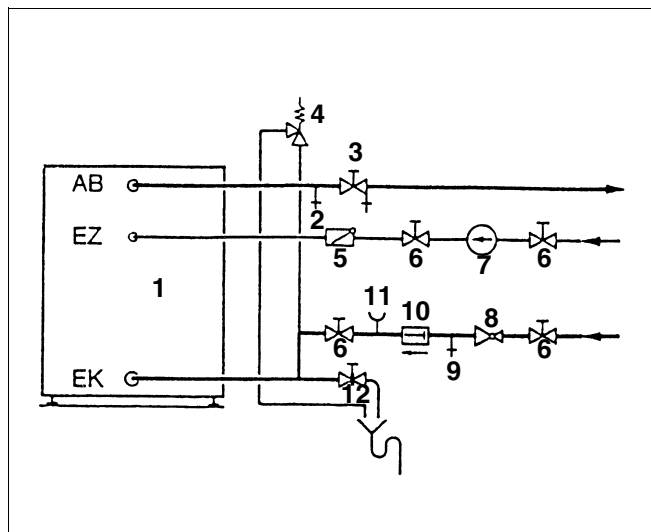

Fig. 6 Installation

Légende fig. 6:

- AB: Sortie ECS
- EK: Entrée eau froide
- EZ: Entrée bouclage
- Pos. 1: Préparateur ECS
- Pos. 2: Vanne d'aération et de purge
- Pos. 3: Vanne d'arrêt avec robinet de vidange
- Pos. 4: Soupape de sécurité
- Pos. 5: Clapets anti-retour
- Pos. 6: Vanne d'arrêt
- Pos. 7: Pompe de bouclage
- Pos. 8: Réducteur de pression (si nécessaire)
- Pos. 9: Vanne de contrôle
- Pos. 10: Anti-retour
- Pos. 11: Embout de raccordement du manomètre
- Pos. 12: Vidange



REMARQUE !

Si le limiteur de température de sécurité se déclenche à plusieurs reprises (uniquement Logalux SL 500-2/SL 300-1) faire appel à un spécialiste.

- Le raccordement VS₁ (départ préparateur solaire) est rouge, le raccordement RS₁ (retour préparateur solaire) est bleu (fig. 1) et (fig. 7).
- Au point le plus bas de la conduite RS₁ monter un robinet de vidange et de remplissage sur site.
- Ne pas plier ni tordre les flexibles.
- Contrôler l'étanchéité de tous les raccordements et trappe de visite.
- Tous les raccordements et conduites doivent être montés sans contraintes !

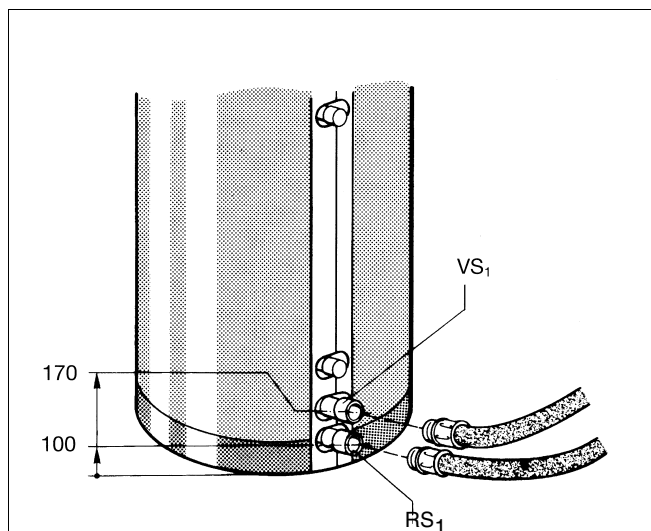

Fig. 7 Raccordements

Légende fig. 7:

- VS₁: rouge
- RS₁: bleu

6.2 Déclenchement thermostat de sécurité



ATTENTION !

Les valeurs limites suivantes doivent être respectées pour des raisons de sécurité technique.

Température :

ECS, préparateur 95° C
 Eau de chauffage, chaudière VS..... 110° C
 Eau de chauffage, solaire VS..... 135° C

Pression de service maximale :

Eau chaude sanitaire, préparateur 10 bar
 Eau de chauffage, chaudière VS..... 3,0 bar
 Eau de chauffage, solaire VS..... 2,5 bar

6.3 Sonde

- Insérer la sonde dans le doigt de gant M (régulation par la chaudière) sur la partie arrière du préparateur (fig. 1).
- La spirale en plastique servant à maintenir les sondes se rétracte automatiquement au moment d'insérer la sonde (fig. 8, pos. 2).
- Pour garantir le contact entre le doigt de gant et les surfaces de la sonde et permettre ainsi un bon transfert de la température, le ressort compensateur doit être inséré entre les sondes (fig. 8, pos. 1).
- Enfoncer l'arrêt de sécurité par le côté ou par le haut sur la partie supérieure du doigt de gant (fig. 8, pos. 3).



REMARQUE !

Il faut impérativement veiller à ce que les surfaces de sonde soient en contact avec les surfaces du doigt de gant sur toute la longueur.

- Les sondes de contact doivent être disposées selon la fig. 1 sur la partie externe du préparateur.
- Placer la sonde dans l'attache de manière à ce que l'ensemble de la surface de contact de la sonde soit posé bien à plat sur l'habillage du préparateur (fig. 9).

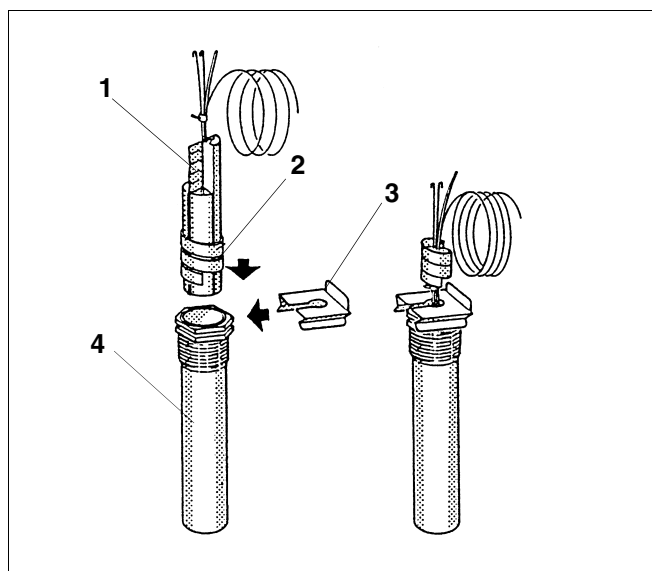

Fig. 8 Sonde dans le doigt de gant (schéma de principe)

Légende fig. 8:

- Pos. 1 : Ressort compensateur
- Pos. 2 : Spirale plastique
- Pos. 3 : Arrêt de sécurité
- Pos. 4 : Doigt de gant

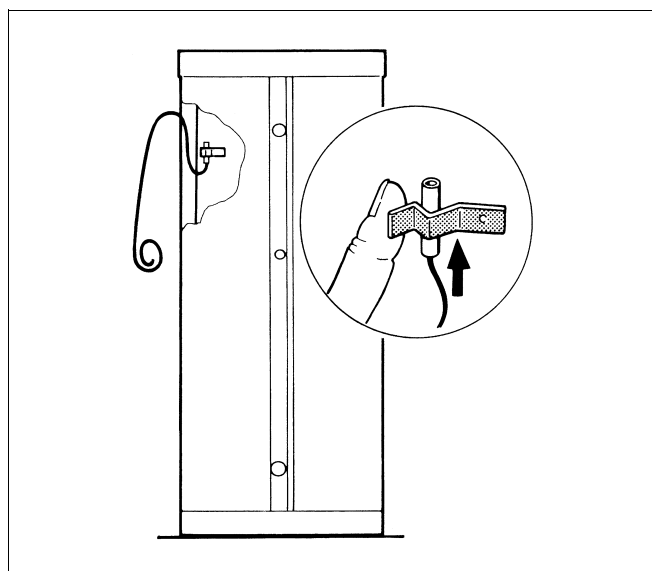

Fig. 9 Montage de la sonde

6.4 Anode au magnésium

Vérifier si l'anode au magnésium (fig. 10, pos. 2) est montée de manière à ce que la connexion électrique entre l'anode et le préparateur soit garantie, c'est-à-dire si le câble de mise à la terre est raccordé (fig. 10, pos.1).

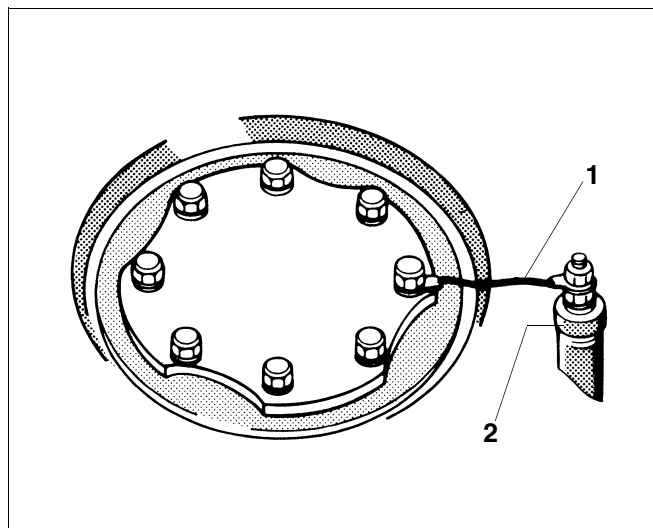

Fig. 10 Mise à la terre de l'anode au magnésium

Légende fig. 10:

Pos. 1 : Câble de mise à la terre

Pos. 2 : Anode au magnésium

6.5 Isolation thermique

Poser la plaque d'isolation thermique sur le sol, les incisions dans la zone des pieds réglables.

Poser le matelas isolant perforé sur le corps du préparateur de manière à ce que le gabarit de perçage corresponde aux raccords (fig. 11).



REMARQUE !

Avant de fermer le matelas isolant, les conduites des sondes doivent être posées soigneusement à l'extérieur du préparateur. La température idéale pour le montage du matelas isolant est d'env. +15° C. Il sera plus facile d'assembler les deux bouts du matelas isolant en tapant légèrement dessus en direction des extrémités (fig. 12).

- Assembler les deux autres extrémités du matelas isolant et fermer (fig. 11).
- Poser la plaque isolante supérieure sur le couvercle de manière à ce qu'elle ferme bien avec le matelas isolant (fig. 12).
- Emboîter le capot du préparateur (matière synthétique) sur la plaque isolante et le bord du matelas isolant (fig. 12).
- Insérer le capuchon de fermeture dans la bride de raccordement EH (fig. 1).

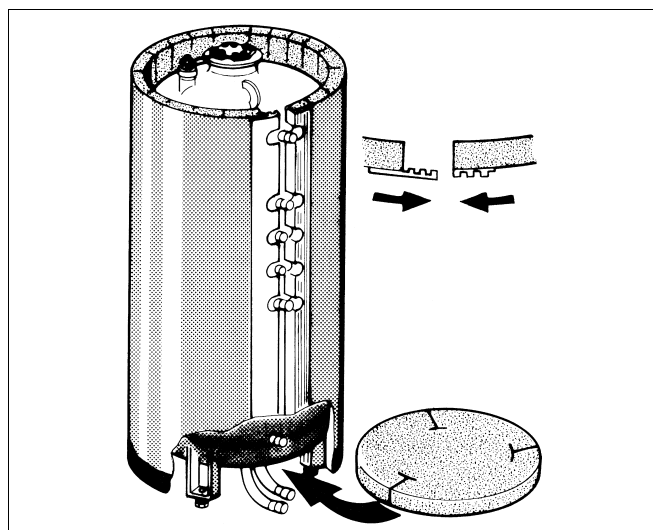

Fig. 11 Montage isolation thermique

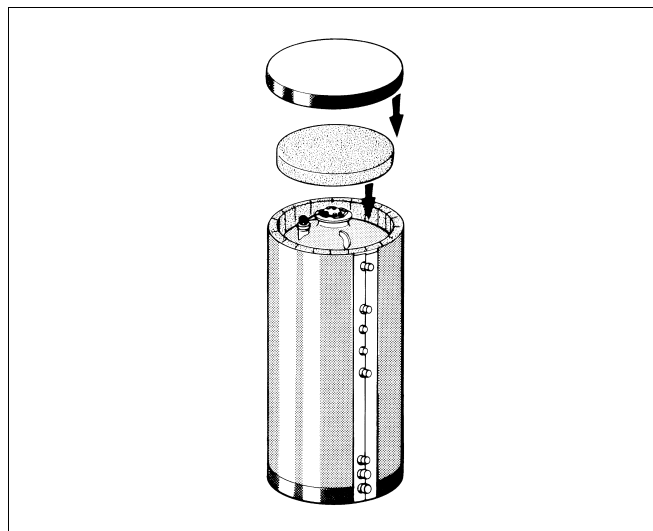

Fig. 12 Montage isolation thermique

7 Mise en service

Vérifier si le préparateur ECS est rempli et si l'entrée d'eau froide dans le préparateur est garantie.

Vérifier l'étanchéité de tous les raccordements et de toutes les conduites.

Vous trouverez les informations nécessaires à l'utilisation dans les notices correspondantes des différents composants.

La première mise en service de l'installation doit être réalisée par l'installateur ou par un spécialiste nommé par lui, en présence du propriétaire de l'installation .

8 Entretien

Sauf convention contraire spécifiée par écrit, le préparateur ECS ne peut être alimenté qu'en eau potable.

Il est généralement recommandé de faire faire le contrôle et le nettoyage du préparateur ECS au moins une fois tous les deux ans par un spécialiste.

Si la qualité de l'eau est défavorable (eau calcaire à fortement calcaire) et les charges de températures importantes, le nettoyage devra être effectué plus souvent.

9 Nettoyage

- Mettre l'installation hors tension avant de procéder au nettoyage du préparateur.
- Fermer l'alimentation d'eau froide (fig. 1, EK), Ouvrir la vidange du préparateur (fig. 1, EL). Pour purger l'air, ouvrir un robinet placé plus haut.
- Retirer le capot du préparateur (fig. 12).
- Retirer la plaque isolante (fig. 12).
- Contrôler l'anode au magnésium (fig. 13, pos. 5).



REMARQUE !

Si l'anode est réduite à 15 - 20 mm il est recommandé de la remplacer.

- Contrôler et nettoyer le réservoir.



REMARQUE !

Ne jamais casser les couches de tartre avec un objet dur à bord vifs afin de ne pas endommager la qualité de surface de la paroi interne.

Si les couches de tartre sont particulièrement importantes et ne s'écoulent pas avec la vidange EL, il est également possible de démonter le couvercle du bas.

- Remettre le couvercle supérieur avec le joint en place. Eventuellement remplacer le joint si nécessaire.
- Mettre en place la cosse du câble de mise à la terre et serrer les vis à tête hexagonale (fig. 10).
- Serrer "manuellement" toutes les vis à tête hexagonale des couvercles supérieur et inférieur, puis resserrer à l'aide d'une clé plate d'un quart de rotation (correspond au moment conseillé de 65 Nm).
- Refermer la vidange du préparateur EL.
- Vérifier l'étanchéité du couvercle et de l'anode au magnésium.
- Poser la plaque d'isolation thermique sur le couvercle.
- Remettre le capot du préparateur en place (fig. 12).
- Mettre l'installation en service.

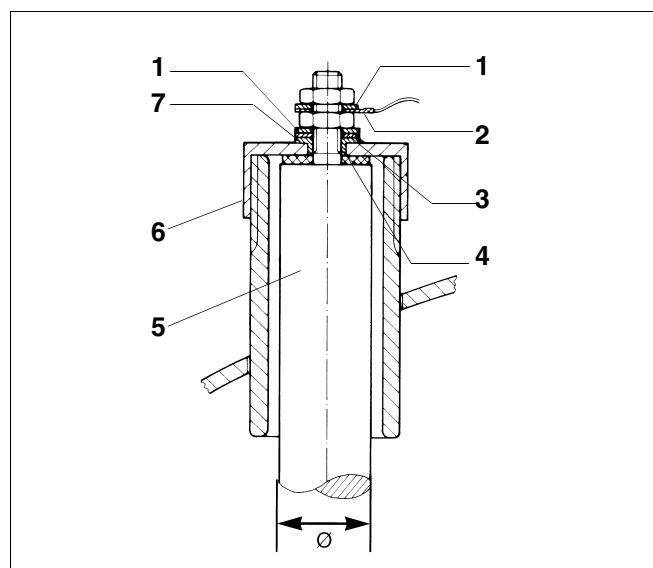



Fig. 13 Anode au magnésium*

Légende fig. 13:

- Pos. 1 : Rondelle dentelée
- Pos. 2 : Cosse avec câble de mise à la terre
- Pos. 3 : Rondelle plate
- Pos. 4 : Joint
- Pos. 5 : Anode au magnésium
- Pos. 6 : Manchon fileté
- Pos. 7 : Gaine isolante

* Le moment de serrage de l'écrou de fixation pour l'anode au magnésium est de 10 Nm.

Cachet de l'installateur :



Buderus

H E I Z T E C H N I K

Buderus Chauffage SA
BP 31
67501 HAGUENAU Cedex
[http : //www.Buderus.fr](http://www.Buderus.fr)
e-mail : buderus@buderus.fr