

# Instrucciones de montaje

Preparadores acumuladores de ACS  
S 150, 200, 300



**¡Guárdese bien!**

# 1. Generalidades

Los preparadores acumuladores de agua caliente sanitaria (ACS) S 150, 200, 300 se suministran ya montados.

Aún han de montarse la cubierta del acumulador y los tornillos niveladores.

Instrucciones reparación apartes describen la comprobación\* y el cambio del ánodo de magnesio y son parte del volumen de suministro del ánodo de recambio.

\* con instrumento de comprobación de ánodos entre las comprobaciones principales que se realizan cada 2 años.

## Indice

## Página

1. Generalidades . . . . .	2
2. Dimensiones y empalmes . . . . .	2
3. Suministro . . . . .	3
4. Transporte . . . . .	3
5. Emplazamiento . . . . .	4
6. Montaje . . . . .	4 - 5
Instalación . . . . .	4
Montaje de la sonda . . . . .	5
Ánodo de magnesio . . . . .	5
7. Puesta en funcionamiento . . . . .	6
8. Mantenimiento . . . . .	6 - 7

# 2. Dimensiones y empalmes

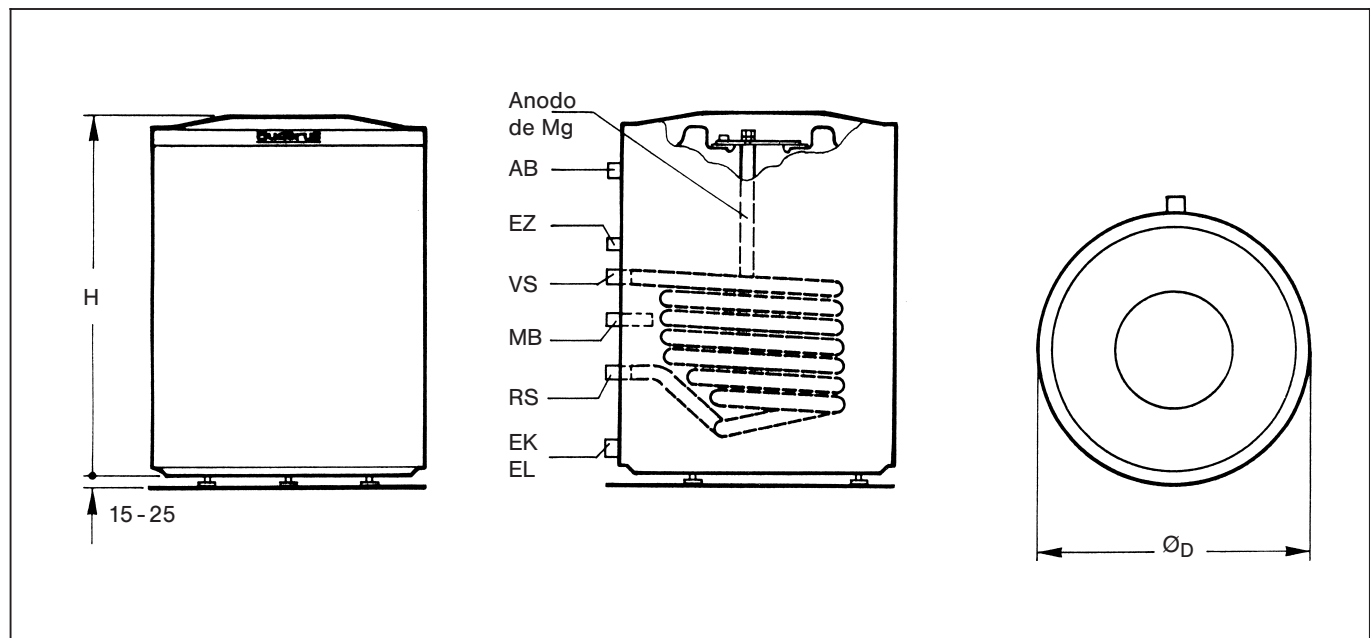

Fig. 1

Tipo	Ø D mm	Alt. mm	AB	VS	RS	EK / EL	EZ
150	672	880	R 1	R 1	R 1	R 1 1/4	R 3/4
200	672	1075	R 1	R 1	R 1	R 1 1/4	R 3/4
300	672	1465	R 1	R 1	R 1	R 1 1/4	R 3/4

### Explicación:

- AB = Salida del agua sanitaria
- VS = Ida del acumulador
- RS = Retorno del acumulador
- EK = Entrada del agua fría
- EL = Vaciado
- EZ = Entrada de recirculación
- MB = Punto de medición del agua sanitaria

### 3. Suministro

Depósito acumulador con envoltura de protección calorífuga de espuma, cubierta del acumulador (puesta de forma suelta).

Tornillos niveladores (tornillos hexagonales) y accesorios se encuentran en la tapa del embalaje.

### 4. Transporte

Puede transportarse el acumulador tanto con como sin embalaje con la carretilla para calderas de Buderus\* (fig. 2).

\* = accesorio a petición.

- Retirar el embalaje de plástico.
- Sacar la bolsa de accesorios y los tornillos niveladores de la tapa del embalaje.
- Retirar la tapa de embalaje y colocarla como base en el suelo (fig. 3).
- Retirar la cubierta del acumulador.
- Colocar de lado el acumulador sobre la tapa de embalaje, inclinándolo sobre el borde de la paleta base (fig. 3).
- Retirar la paleta base.
- Enroscar hasta aprox. 20 mm 3 tornillos niveladores abajo en el depósito acumulador (fig. 3).
- Transportar el acumulador hacia el lugar de emplazamiento.

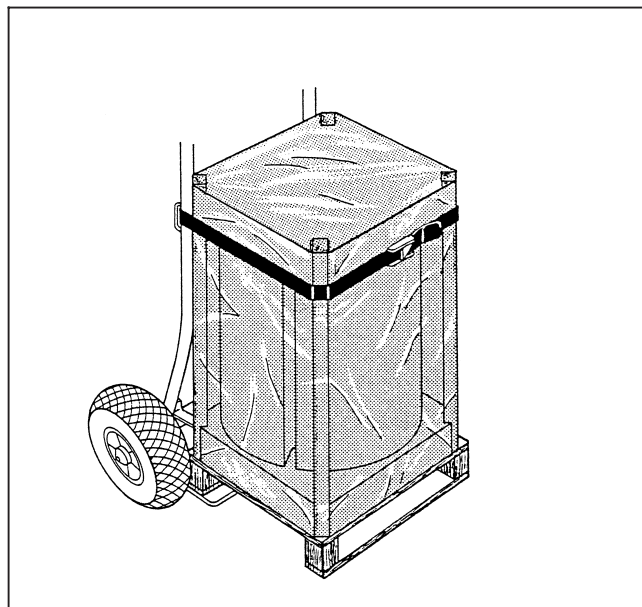

Fig. 2

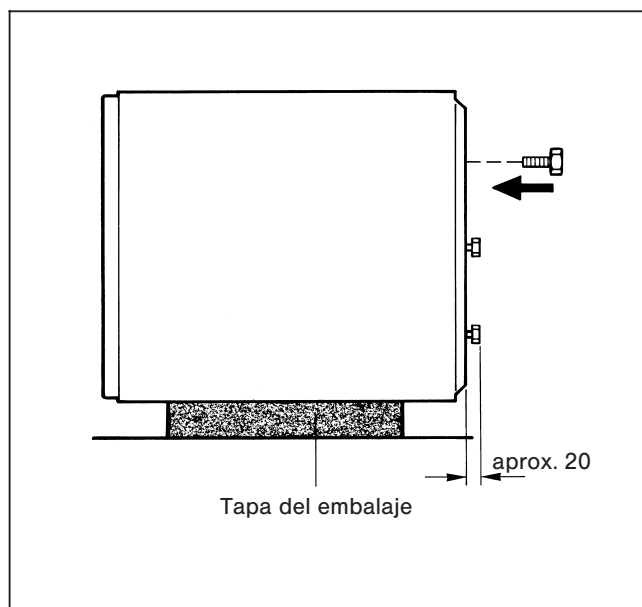

Fig. 3

## 5. Emplazamiento

Para el emplazamiento debe elegirse un lugar protegido contra heladas.

El acumulador no debe congelarse en caso de una puesta fuera de funcionamiento y por lo tanto debe ser protegido adecuadamente o ser vaciado.

El suelo debe ser llano y resistente.

Deben respetarse las distancias mínimas según la fig. 4.

### Nota:

A = Para la medida de distancia deben consultarse las respectivas instrucciones de montaje de los grupos de tubos (fig. 4).

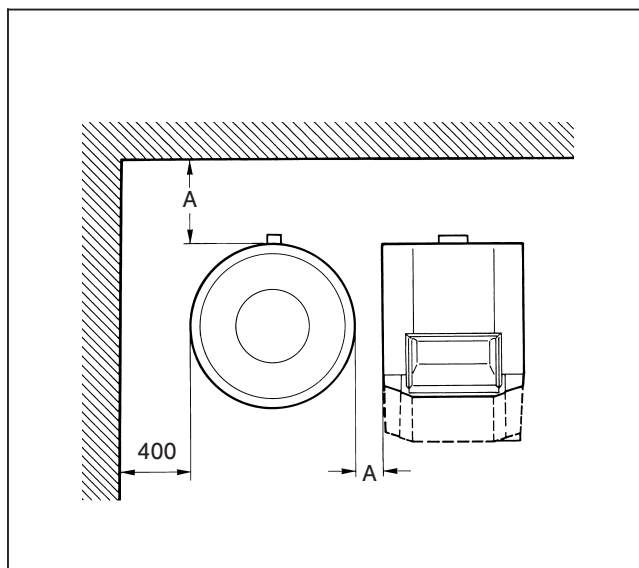

Fig. 4

## 6. Montaje

### Nota:

¡Para accesorios como la tubería de caldera y acumulador han de observarse las correspondientes instrucciones de montaje!

- Alinear verticalmente el preparador acumulador de ACS, ajustando los tornillos niveladores (fig. 5).

### Instalación

La instalación y el equipamiento de las tuberías de agua se efectúan según las normas DIN 1988 y DIN 4753 (fig. 6).

Montar la válvula de aireación y de purga de aire antes de la válvula de cierre en la tubería del agua sanitaria.

No integrar piezas curvadas en la tubería de vaciado, con el fin de garantizar la eliminación del lodo.

Ha de montarse una plaquita indicadora en la válvula de seguridad con la siguiente rotulación: "No cerrar la tubería de purga. Por motivos de seguridad puede salir agua durante el caldeo".

La tubería de purga debe corresponder al menos a la sección de salida de la válvula de seguridad.

Debe verificarse de vez en cuando la disposición de servicio de la válvula de seguridad, ventilándola un poco.

En caso de que el limitador térmico de seguridad reaccione repetidas veces debe consultarse a un especialista.

- ¡Comprobar la estanqueidad de todos los empalmes!

¡Todos las tuberías y empalmes deben estar montados libres de tensión!

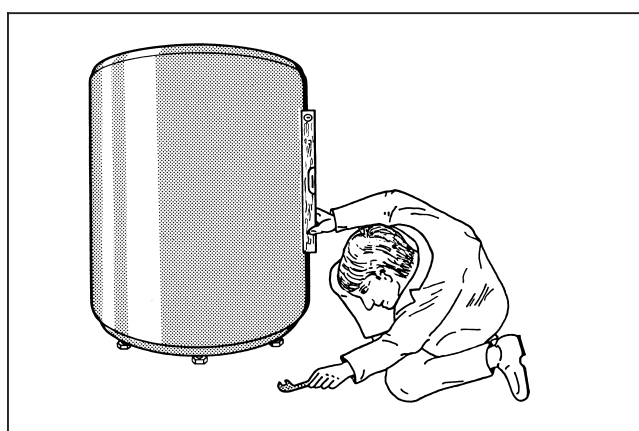

Fig. 5

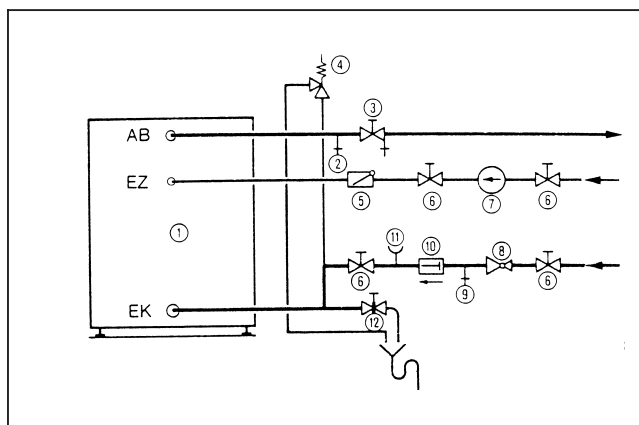

Fig. 6

### Leyenda:

- |                                            |                                               |
|--------------------------------------------|-----------------------------------------------|
| 1 Depósito acumulador                      | 7 Bomba de recirculación                      |
| 2 Válvula de aireación y de purga de aire  | 8 Válvula reductora de presión (si necesaria) |
| 3 Válvula de cierre con válvula de vaciado | 9 Válvula de comprobación                     |
| 4 Válvula de seguridad                     | 10 Válvula antirretorno                       |
| 5 Chapaleta de retención                   | 11 Racor de empalme del manómetro             |
| 6 Válvula de cierre                        | 12 Vaciado                                    |

AB = Salida del agua sanitaria  
EK = Entrada del agua fría  
EZ = Entrada de recirculación

## Límite de aseguramiento

Temperatura del agua de caldeo . . . . .	máx. 160 °C
Sobrepresión de servicio (agua de caldeo) . . .	máx. 25 bar
Temperatura del agua sanitaria. . . . .	máx. 95 °C
Sobrepresión de servicio (agua sanitaria) . . .	máx. 10 bar

## Válvula de seguridad

Diámetro de empalme mínimo	Capacidad nominal del recipiente ltrs.	Potencia máx. de calefacción kW
<b>DN 15</b>	<b>hasta 200</b>	<b>75</b>
DN 20	superior a 200 – 1000	150
DN 25	superior a 1000 – 5000	250

según DIN 4753

## Montaje de la sonda

- Montar la sonda en la vaina de inmersión (MB) en el lado trasero del acumulador (fig. 7).
- La espiral de plástico – destinada a sujetar las sondas – retrocede automáticamente durante la introducción (fig. 8).

Para garantizar el contacto entre la vaina de inmersión y las superficies de sondas y por lo tanto, para establecer una transmisión segura de la temperatura, el resorte de compensación debe ser insertado entre las sondas (fig. 8).

- Oprimir el seguro de sonda desde el lado o desde arriba en la cabeza de la vaina de inmersión (fig. 8).

## Anodo de magnesio

- Controlar si el ánodo de magnesio está montado y si el cable de puesta a tierra está conectado (fig. 10).

## Aparato de regulación Ecomatic 4000

- Conectar el enchufe en el cable de puesta a tierra con el cable del aparato de regulación (fig. 9).

En los demás aparatos de regulación, este enchufe no se utiliza.

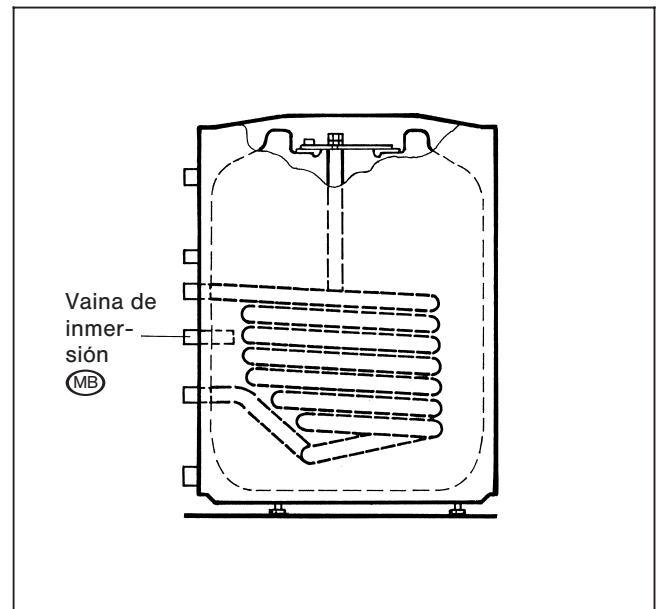

Fig. 7

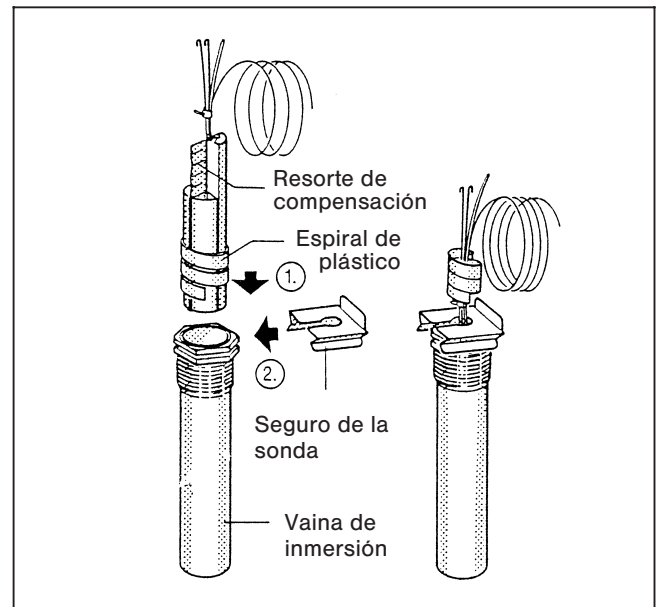

Fig. 8 – Representación esquemática

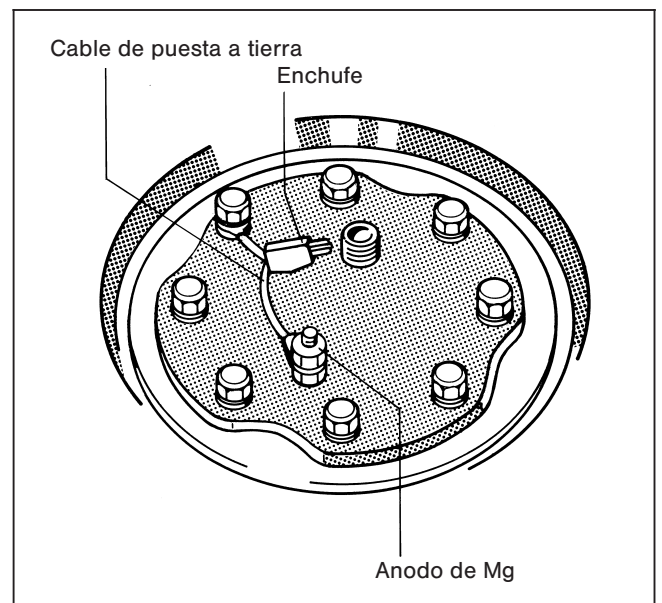

Fig. 9

## 7. Puesta en funcionamiento

Ha de controlarse, si el preparador acumulador de ACS está lleno y si está garantizada la entrada de agua fría al acumulador.

Debe controlarse la estanqueidad de todos los empalmes y tuberías.

El ánodo de magnesio o inerte\* debe estar conectado de tal manera que pueda cumplir su función.

Las informaciones necesarias para el manejo se encuentran en las instrucciones de servicio del aparato de regulación o de la caldera (incluidas en el volumen de suministro del aparato de regulación o de la caldera).

La primera puesta en funcionamiento de la instalación la debe realizar el instalador o un especialista nombrado por él en presencia del usuario de la instalación.

\* = Accesorio a petición

## 8. Mantenimiento

Al no existir otro acuerdo por escrito, el preparador acumulador de ACS solamente debe rellenarse con agua potable.

Por lo general, se recomienda en un intervalo de 2 años como máximo la comprobación y la limpieza del preparador acumulador de ACS por un especialista.

En caso de calidades desfavorables del agua (agua con grado hidrotimétrico alto o muy alto) en combinación con altas cargas térmicas, deben acortarse los intervalos de limpieza.

### Limpieza

Antes de limpiar el preparador acumulador debe cortarse la energía eléctrica del sistema.

- Cerrar la entrada del agua fría y abrir el vaciado del acumulador (EL). Para la purga de aire, abrir un grifo que se encuentra más arriba (fig. 11).
  - Desenroscar los tornillos autorroscantes laterales de la cubierta del acumulador.
  - Retirar la cubierta del acumulador.
- Notas:** En el ánodo inerte, sacar el enchufe del ánodo con el cable.  
No dañar el ánodo.
- Aparatos de regulación Ecomatic 4000: sacar el enchufe en el cable de puesta a tierra (fig. 10).
  - Desenroscar los tornillos hexagonales en la tapa del agujero de mano y retirar esta tapa junto con el ánodo de magnesio (fig. 10).
  - Controlar el depósito acumulador y limpiarlo.

**Nota:** No fragmentar nunca las capas endurecidas con un objeto duro y con cantos vivos, ya que de lo contrario podría dañarse el termovidriado de las paredes interiores.

- Comprobar el ánodo de magnesio y la junta. Si el ánodo se ha reducido a un  $\varnothing$  de 15 – 10 mm, se recomienda un recambio, en caso dado renovar la junta.
- Volver a colocar la tapa del agujero de mano junto con la junta.

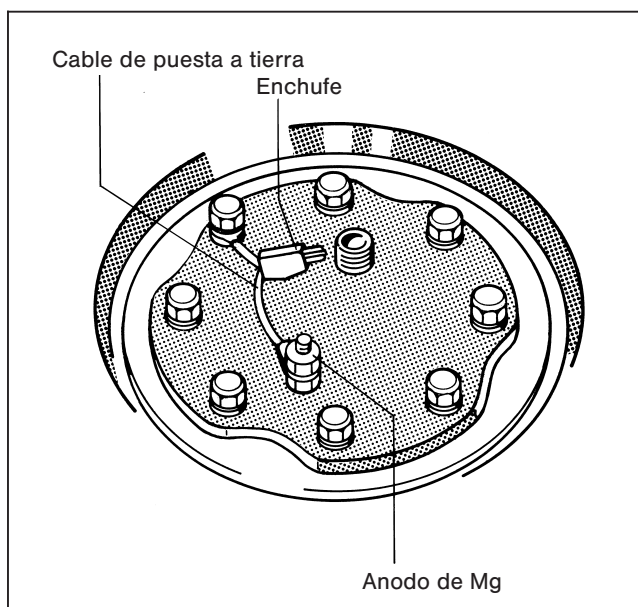

Fig. 10

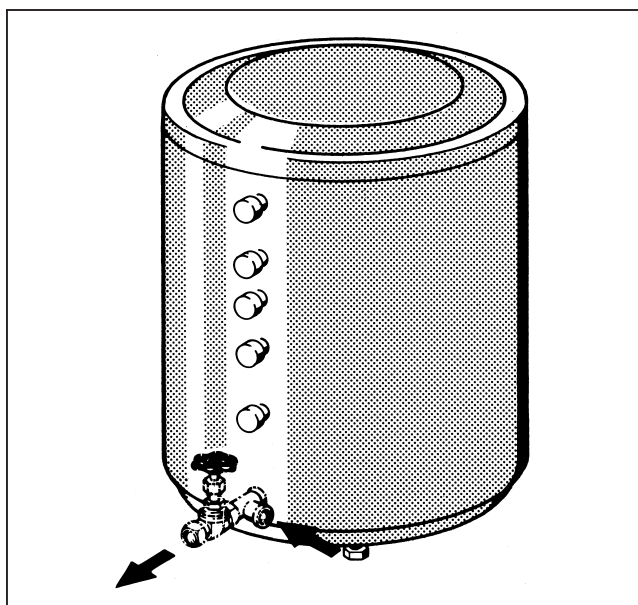

Fig. 11

- Insertar la oreja del cable de puesta a tierra y enroscar los tornillos hexagonales (fig. 10).

Aparato de regulación Ecomatic 4000: Volver a conectar el enchufe en el cable de puesta a tierra con el cable de aparato regulación.

**Nota:** Enroscar todos los tornillos hexagonales a mano y reapretarlos después tres cuartos de vuelta con una llave ( $\cong$  al par de apriete recomendado de 40 Nm con llave dinamométrica).

- Controlar la estanqueidad de la tapa del agujero de mano.
- Colocar el disco de protección calorífuga delante de la tapa del agujero de mano.
- Colocar la cubierta del acumulador y enroscar lateralmente 4 tornillos autorroscantes.
- Volver a poner en funcionamiento el sistema.

### **Anodo inerte \***

La función protectora del ánodo inerte está señalizada mediante una lámpara testigo verde en el aparato de regulación (enchufe tipo Schuko).

En caso de avería (falta de protección anticorrosiva), la lámpara testigo tiene luz intermitente roja.

Rogamos informen a la empresa especializada.

Ha de evitarse un ensuciamiento del ánodo con aceite o grasa.

\* = Accesorio a petición

