

MONTAŽNO NAVODILO

Regulacijska karta (modul 400)

1. Splošno

Pozor!

Ta modul je opremljen z elektrostatičnimi občutljivimi deli.

Zato ne prijemati platino. Nevarnost uničenja.

Pred vgraditvijo modula kratkotrajno dotakniti cevno omrežje, da bo s tem odvojena elektrostatična napetost telesa.

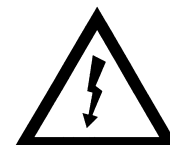

2. Montaža

2.1 Izgradnja modula

- Napravo vzeti iz omrežja napetosti.
- Regulatorjevo zadnjo steno odvzeti.
- Barvne stične sponke sneti od modula (slika 1).
- Kabelske objemke na regulatorjevi zadnji strani/steni odstraniti.

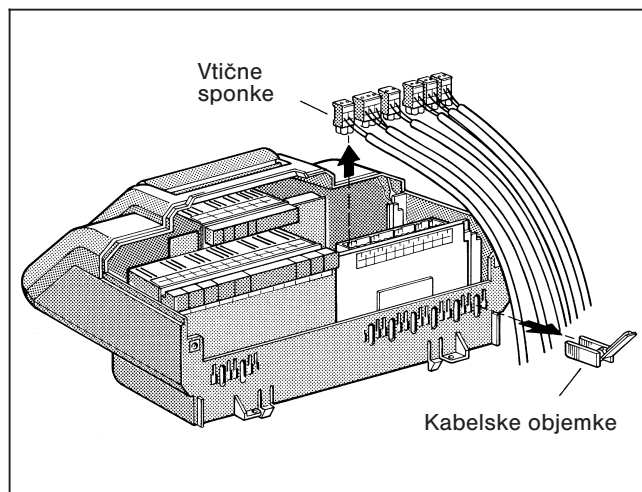

Slika 1

- Sivo pokrovno ploščo modula navzgor izvleči.
- **Pozor!**
Modul je držan z modro varovalno zaplato v vtični tirnici.
- Modro varovalno zaplato naprej odpreti in modul izvleči.

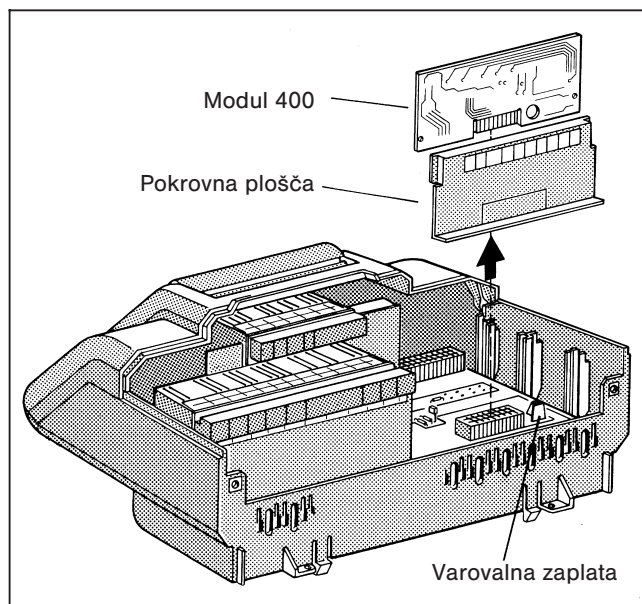

Slika 2

2.2 Vgraditev modula

- Karton z novim modulom odpreti.
- **Pozor!**
Novi modul samo na prijemni krajnik prijeti (slika 3).

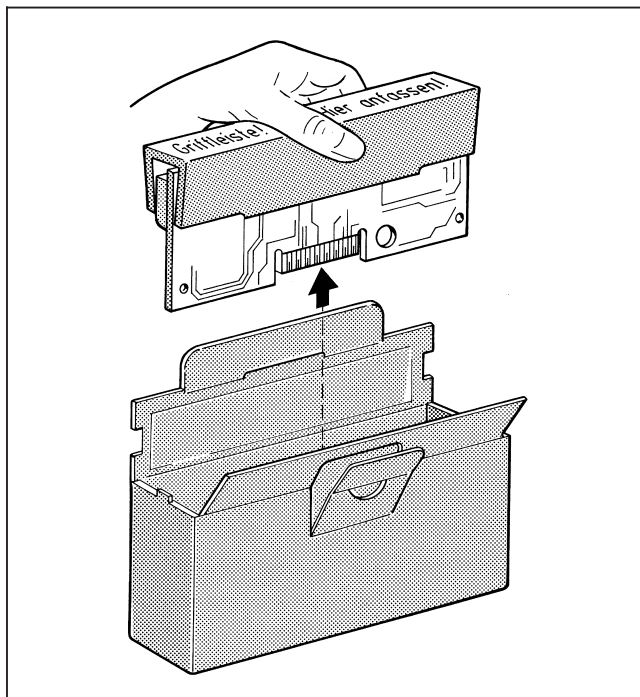

Slika 3

- Z prijemnim krajnikom iz kartona izvzeti in vtakniti v vtič regulacijske naprave (slika 4).
- Prijemni krajnik odstraniti.
- Pokrovno ploščo vtakniti.
- Barvne vtiče po označbi zopet vtakniti.
- Kabelske sponke z priključnim kabljem vtakniti zopet na zadnjo stran regulacijske naprave, in pritrditi.
- Zadnjo stran regulacijske naprave priviti.

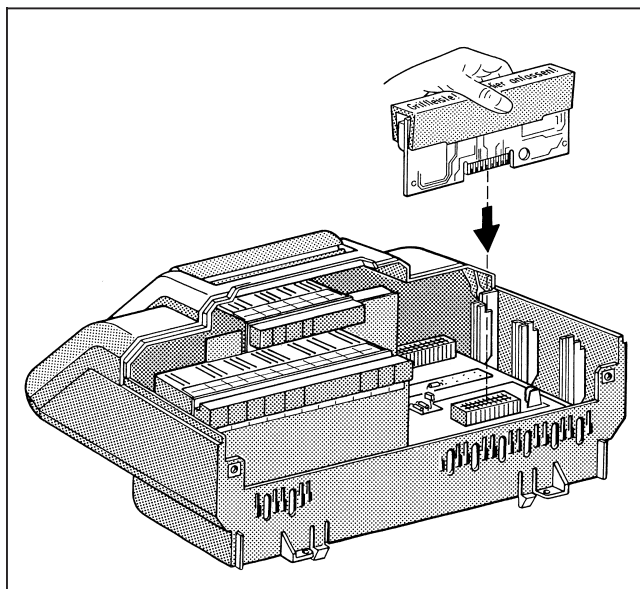

Slika 4

3. Podatke prevzeti v novi modul

- Regulacijsko napravo vklopiti in nekaj sekund počakati.
- V displeju za daljinsko upravljanje se po potrebi pojavi sporočilo "Pozor, podatki so bili spremenjeni!...". To sporočilo nujno z tipko **E** potrditi. Pojavi se stran "Kaj želite narediti? ...".

3.1 Podatke poslati iz daljinskega upravljanja k modulu

Ključni kod podati:

- Držite tipko ON stisnjeno.
- Pritisnite iztočasno obe puščični tipki.
- Spuščite tipko ON, in držite obe puščični tipki tako dolgo stisnjeno, da se prikaže obvestilo "Izbor za inštalaterja".
- Postavite kurzor z puščičnimi tipkami pred "servis".
- Pritisnite tipko **E**. Pojavi se pregledna stran "Servis za inštalaterja".
- Postavite na pregledno stran "Servis za inštalaterja" kurzor z puščično tipko pred "Oddajati/sprejemati", in potrdite z tipko **E**. Pojavi se stran "Oddajati/sprejemati".

Z pošiljanjem podatkov bodo vse vrednosti daljinskega upravljanja (idealna vrednost, parameter, instalacijski podatki, čas...) – poslane na regulator za ogrevanje, in tam tudi akumulirani.

- Premikate kurzor z puščično tipko pred pojem "Podatke poslati".
- Vtipkajte z tipko + Ja.
- Potrdite z tipko **E**.

Pojavi se navodilo "Prosim počakati". Pri vključni daljinski napravi se menja po ca. 1 – 2 minutah signal avtomatsko na pregledno stran "Servis za inštalaterja".

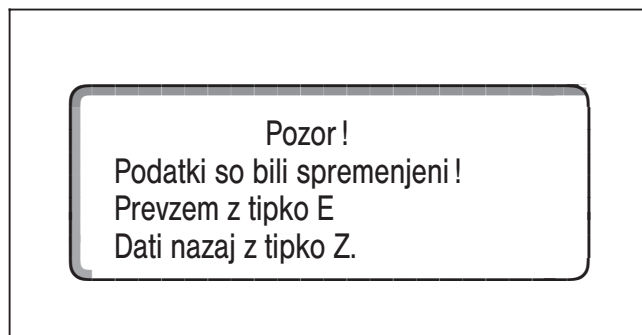

Slika 5

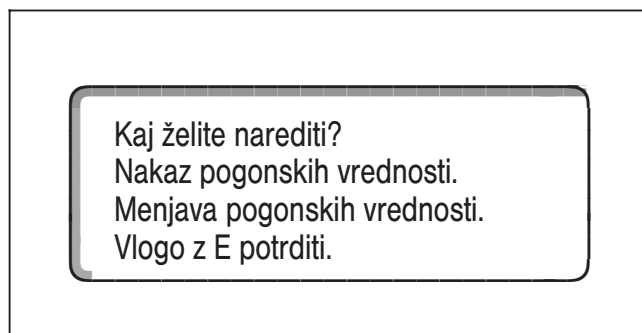

Slika 6

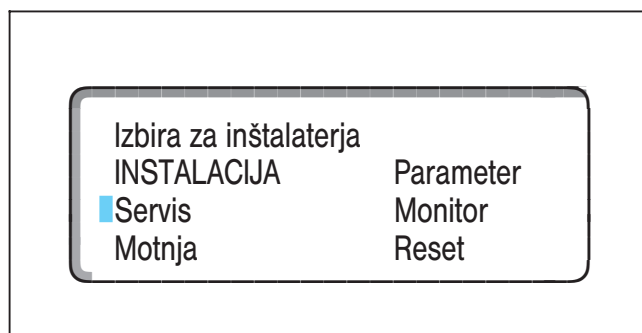

Slika 7

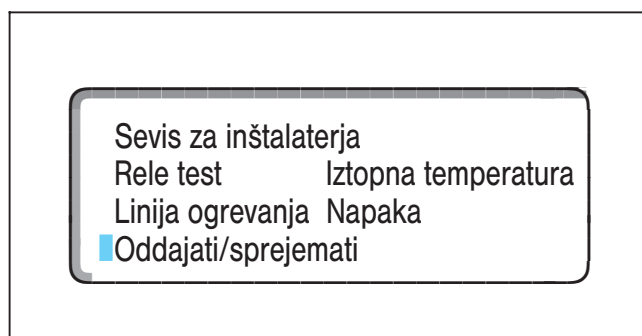

Slika 8

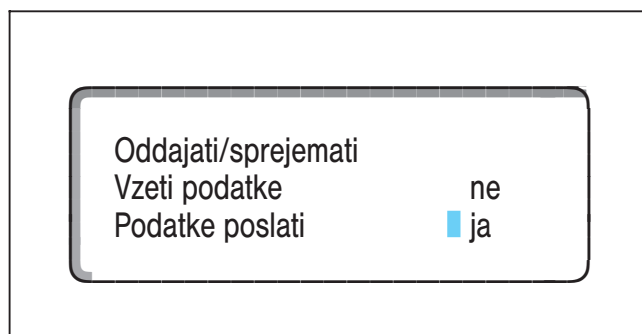

Slika 9

