

Instrukcja montażowa i doglądu

Zbiornik magazynowy – podgrzewacz wody użytkowej
L 135 – 200

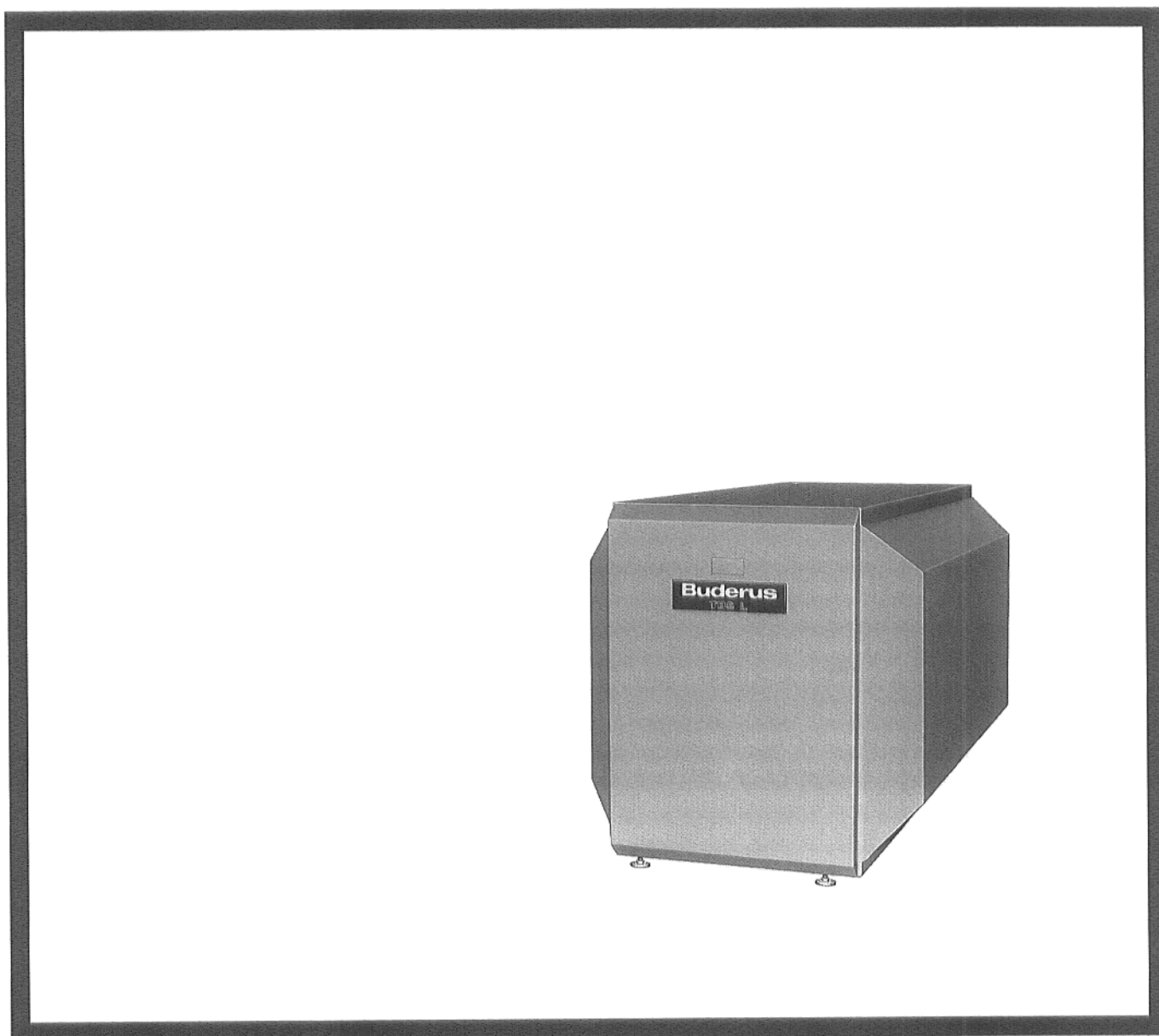

Proszę przechować

1. Wiadomości ogólne

Zbiorniki magazynowe - podgrzewacze wody użytkowej typoszeregu L...będą sytuowane jako zbiorniki magazynowe pod kotłem grzejnym.

Kątownik mocujący* dla montażu kotła na zbiorniku magazynowym jest przyporządkowany do zakresu dostawy połączeń rurowych.

Zbiornik podgrzewacz - wody użytkowej będzie dostarczony w stanie kompletnie zmontowanym.

Składa się on ze zbiornika magazynowego z izolacją z pianki twardej i płaszczem zewnętrznym.

Aby zbiornik magazynowy - podgrzewacz wody użytkowej chronić przed korozją to ściany wewnętrzne i węzownice grzejne mają zabezpieczoną powierzchnię.

Poza tym zabudowana anoda magnezowa służy do zapobiegania korozji. W miejsce anody magnezowej jako wyposażenie może zostać także zabudowana elektroda obojętna.

Przy montażu połączeń rurowych pomiędzy zbiornikiem magazynowym - podgrzewaczem wody użytkowej i kotłem grzejnym należy przestrzegać odpowiedniej instrukcji montażowej (zakres dostawy połączenia rurowe).

Wszystkie informacje niezbędne do obsługi należy zaczerpnąć z instrukcji aparatu regulacyjnego i kotła grzejnego (zakres dostawy aparat regulacyjny bądź kocioł grzejny).

W instrukcji napraw będzie przedstawione sprawdzenie i wymiana anody magnezowej (zakres dostawy anody zapasowej).

* z wyjątkiem G124 X

Transport

Wskazówka:

Na stronie odwrotnej tej instrukcji montażowej przedstawiono wskazówki dla transportu, dla demontażu opakowania i montażu śrubowych nóżek nastawnych.

Transport zbiornika magazynowego podgrzewacza - wody użytkowej może być ułatwiony przez wkręcenie pomocy transportowych* w króćce pokrywy otworu wyczystkowego i w dopływ i odpływ zbiornika magazynowego (Rys. 1).

Podczas transportu ściany boczne i ściana przednia mogą zostać usunięte przez wychylenie (Rys. 15).

* ze strony inwestora

Wymiary i ciężary

Pojemność zbiornika magazynowego	Długość	Ciężar
Litry	L _{mm}	kg
135	812	90
160	922	104
200	1077	116

Udźwig wszystkich typów wielkości maks. 500 kg.

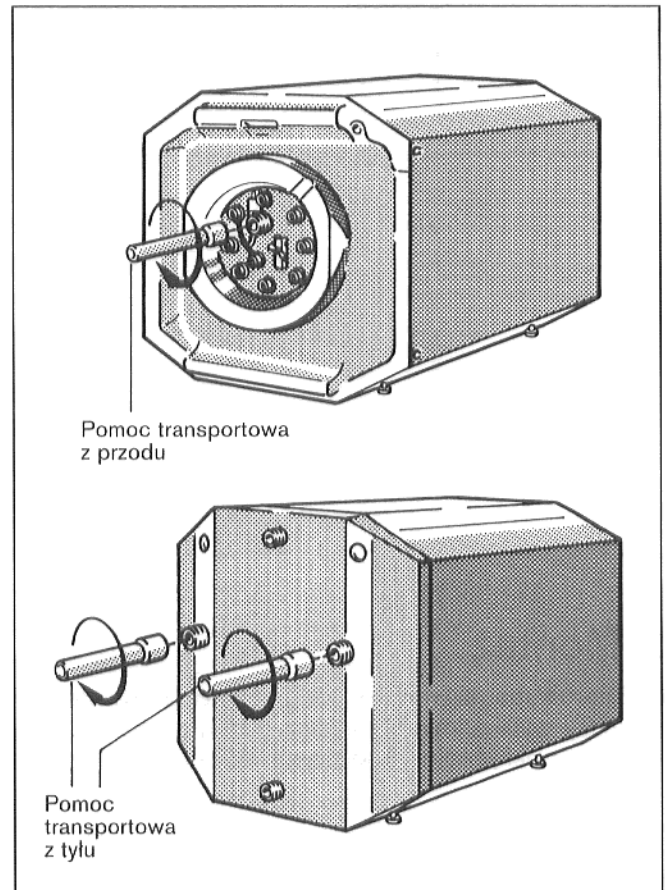

Rys. 1 – Przedstawienie zasady

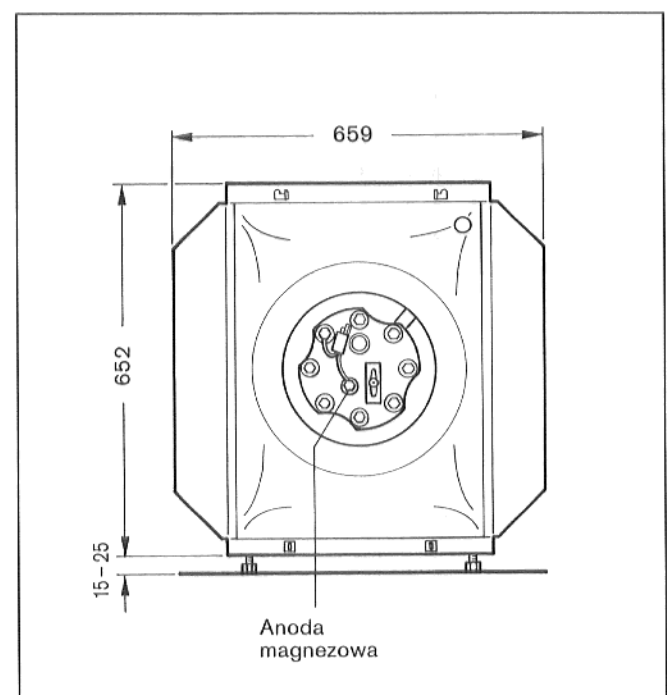

Rys. 2

2. Ustawienie

Dla ustawienia należy wybrać pomieszczenie zabezpieczone przed mrozem.

Zbiornik magazynowy - podgrzewacz wody użytkowej nie może zamarznąć i przeto przy zagrożeniu mrozem należy go odpowiednio chronić bądź opróżnić.

Podłoga musi być równa i nośna.

Minimalne odległości według Rys.3 należy zachować dla prac dogładowych.

Wymiar odstępu A należy wziąć z instrukcji montażowej połączeń rurowych.

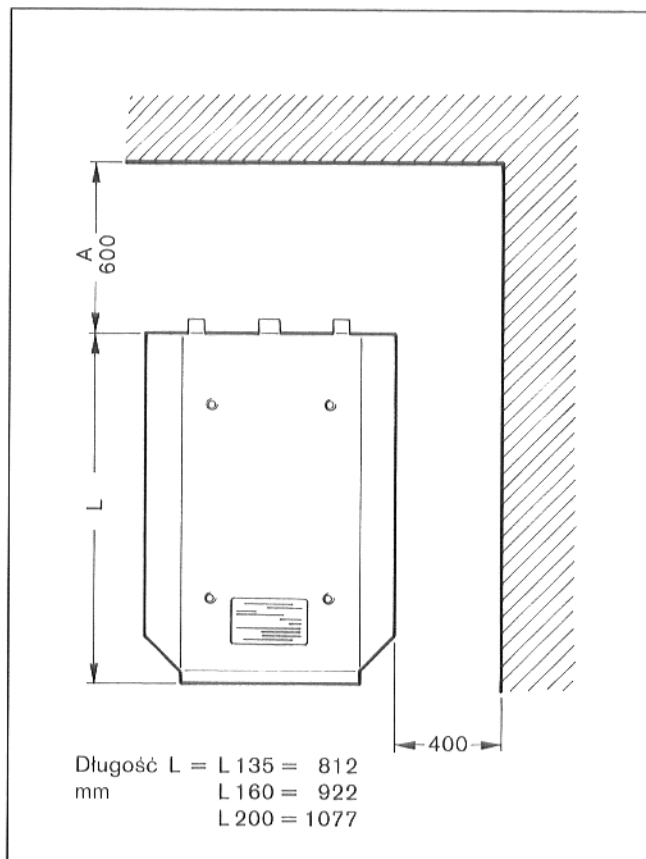

Rys. 3

3. Montaż

- Zbiornik magazynowy - podgrzewacz wody ciepłej należy wyregulować z lekkim pochylem do tyłu przez pokręcanie śrubowych nóżek nastawnych (Rys. 4).

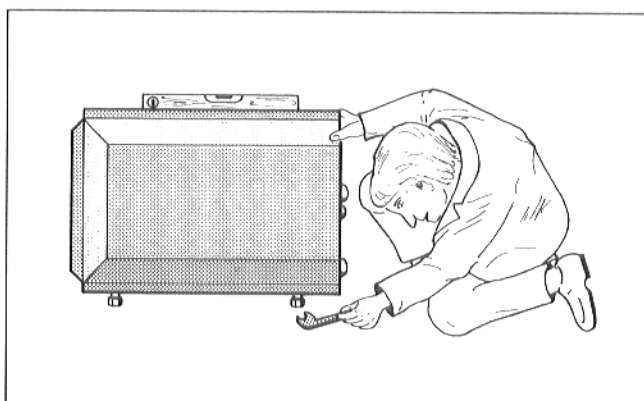

Rys. 4

Montaż czujnika

- Ściankę przednią pociągnąć na dole ku przodowi i zdjąć u góry z haków korpusu zbiornika magazynowego (Rys. 5).
- Zdjąć ku przodowi ściankę przednią zbiornika magazynowego i usunąć tarczę izolacji cieplnej z lekkiej pianki (Rys. 12).

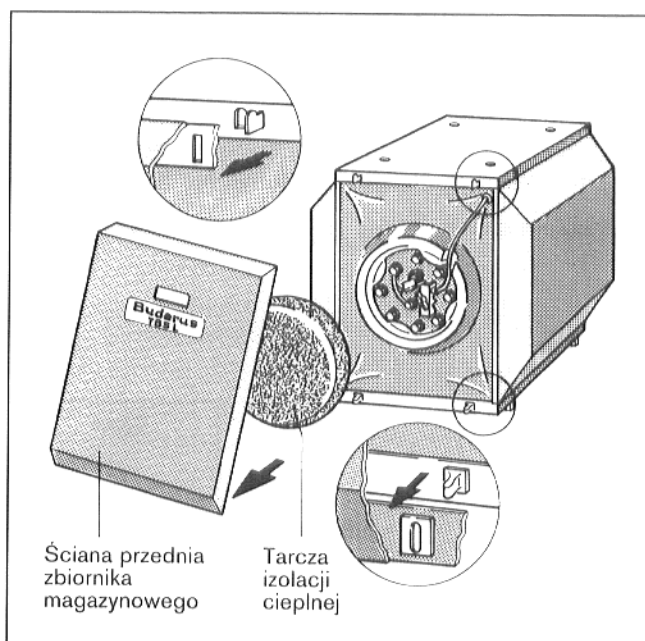

Rys. 5

- Czujnik regulatora temperatury wody użytkowej* wprowadzić od strony tylnej zbiornika magazynowego w otwór kanału kablowego (Rys.6).

* Zakres dostawy aparatu regulacyjnego.

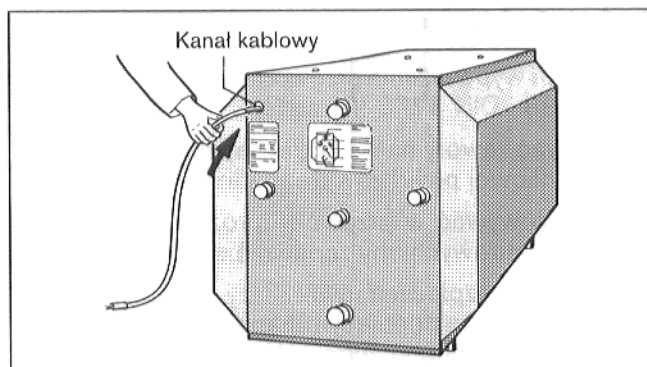

Rys. 6

- Wyciągnąć czujnik przy otworze kanału na stronie przedniej zbiornika magazynowego i poprowadzić do mocowania czujnika przy pokrywie otworu wyczystkowego (Rys. 7).
- Usunąć płytę zaślepiającą w ścianie przedniej zbiornika magazynowego.
- Czujnik dla termometru wody użytkowej (FB) poprowadzić przez wylom w ścianie przedniej płaszcza i obudowę termometru wprowadzić w wylom (Rys. 7).
- Odwinąć przewód czujnika i poprowadzić w szczelinie izolacji cieplnej do zamocowania czujnika na pokrywie otworu wyczystkowego (Rys. 7).

* Wyposażenie

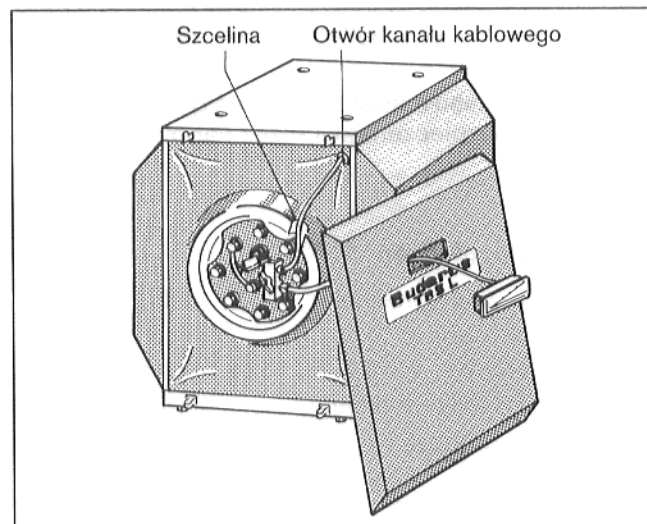

Rys. 7

- Zluzować nakrętki motylkowe mocowania czujnika, czujnik odpowiednio do swego geometrycznego kształtu wprowadzić w blachę uchwytną (Rys.8).
- Dociągnąć nakrętkę motylkową.

Anoda magnezowa

- Sprawdzić czy kabel uziemiający anody magnezowej jest przyłączony do jednej ze śrub mocujących pokrywy otworu wyczystkowego (Rys. 8).

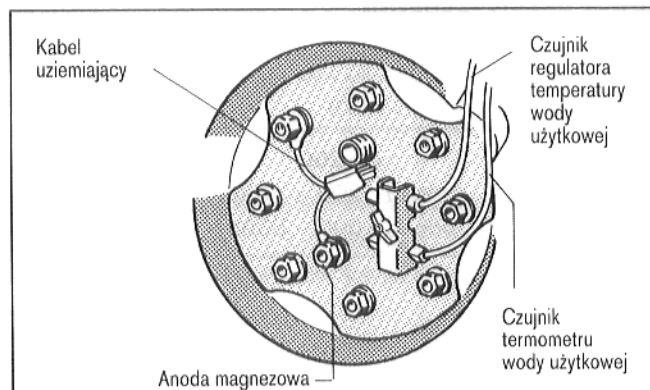

Rys. 8

Aparat regulacyjny Ecomatic 4000

- Wtyczkę przy kablu uziemiającym połączyć z kablem aparatu regulacyjnego (Rys. 8).
Przy innych aparatach regulacyjnych wtyczka pozostaje bez zastosowania.
- Wprowadzić tarczę ochronną izolacji cieplnej przed pokrywą otworu wyczystkowego (Rys. 9).
- Ściankę przednią zbiornika magazynowego zawiesić obydwoma szczelinami u góry w haki przy korpusie zbiornika magazynowego (Rys. 9).
- Ściankę przednią zbiornika magazynowego wcisnąć na dole z gniazdkami w kolki na korpusie zbiornika magazynowego (Rys. 9).

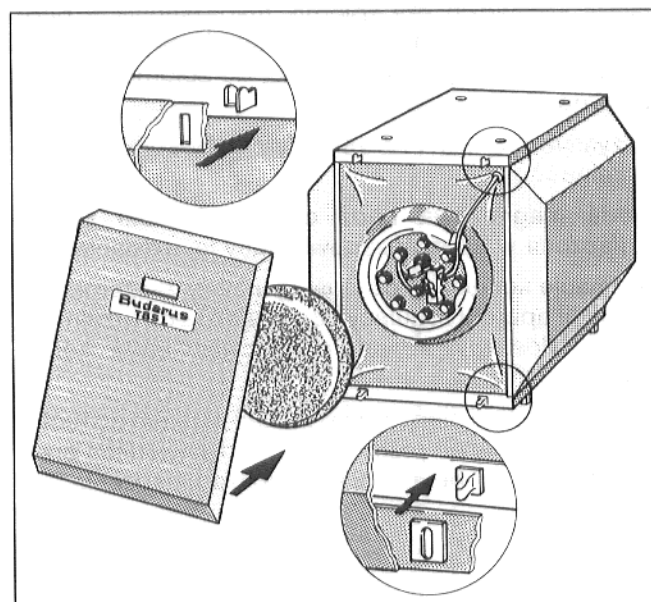

Rys. 9

4. Instalacja

Instalacja i wyposażenie przewodów dla wody zgodnie z DIN 1988 i DIN 4753 (Rys. 10).

Zabudować zawory na – i odpowietrzania w instalacji wody użytkowej przed zaworem odcinającym.

Nie zabudowywać w przewodzie opróżniającego żadnych krzywaków rurowych aby zapewnić usuwanie szlamu.

Na zaworze bezpieczeństwa należy umieścić tablicę informacyjną z następującym napisem "Nie zamykać przewodu wydmuchowego. W czasie grzania ze względów bezpieczeństwa może występować woda".

Przewód wydmuchowy musi posiadać przekrój wylotu odpowiadający co najmniej zaworowi bezpieczeństwa.

Od czasu do czasu należy sprawdzać gotowość działania zaworu bezpieczeństwa przez napowietrzenie.

Granica zabezpieczeń

Temperatura wody grzejnej	maks. 160 °C
Nadciśnienie robocze (woda grzejna)	maks. 25 bar
Temperatura wody użytkowej	maks. 95 °C
Nadciśnienie robocze (woda użytkowa)	maks. 10 bar

Zawór bezpieczeństwa

Średnica przyłącza co najmniej ¹⁾	Pojemność znamionowa zbiornika wodnego l ¹⁾	Maksymalna moc grzejna kW ¹⁾
DN 15	do 200	75
DN 20	ponad 200 – 1000	150
DN 25	ponad 1000 – 5000	250

¹⁾ według DIN 4753

5. Uruchomienie

Należy sprawdzić czy zbiornik magazynowy – podgrzewacz wody użytkowej jest napełniony i czy jest zapewniony dopływ wody zimnej do zbiornika magazynowego.

Wszystkie przyłącza i przewody należy sprawdzić na szczelność.

Anoda magnezowa bądź obojętna* musi zostać podłączona w sposób zapewniający jej działanie.

Informacje konieczne do obsługi należy zaczerpnąć z instrukcji aparatu regulacyjnego bądź kotła grzejnego (zakres dostawy aparat regulacyjny bądź kocioł grzejny).

Urządzenie musi pierwszy raz zostać przejęte do ruchu przez wytwórcę lub przez osobę z odpowiednim przygotowaniem w obecności właściciela urządzenia.

* Wyposażenie

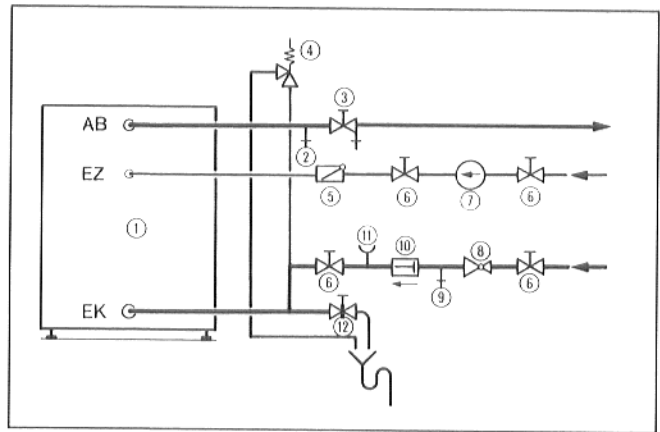

Rys. 10

- | | |
|--|--|
| ① Zbiornik magazynowy | ⑧ Zawór redukcyjny ciśnienia (w razie potrzeby) |
| ② Zawór na – i odpowietrzania | ⑨ Zawór do prób |
| ③ Zawór odcinający z zaworem odcinającym | ⑩ Eliminatory odpływu wstecznego |
| ④ Zawór bezpieczeństwa | ⑪ Króciec przyłączy manometru (w razie potrzeby) |
| ⑤ Klapy przeciwwrotne | ⑫ Opróżnienie |
| ⑥ Zawór odcinający | |
| ⑦ Pompa obiegowa | |

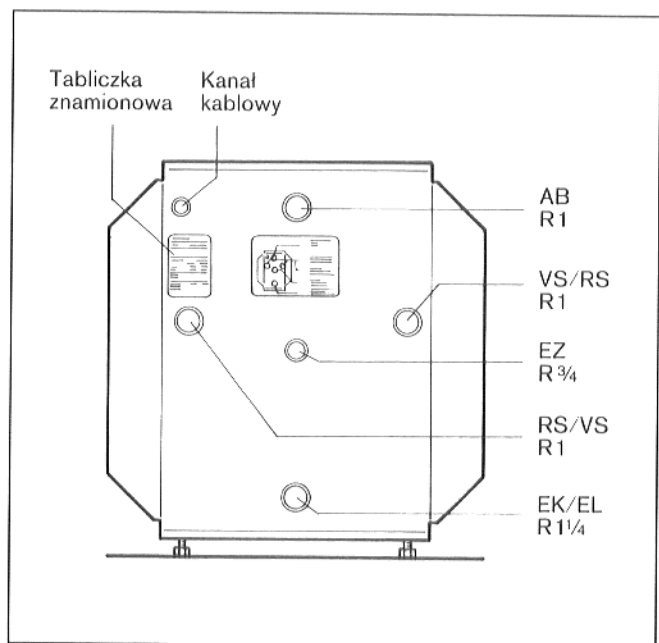

Rys. 11

- | | | |
|---------|----------------------------------|-------------|
| VS | = Dopływ do zbiornika | } do wyboru |
| RS | = Powrót do zbiornika | |
| AB | = Wylot wody użytkowej | |
| EZ | = Cykulacja | |
| EK / EL | = Wlot wody zimnej / opróżnianie | |

6. Dogląd

O ile nie uzgodniono inaczej na piśmie, to zbiornik magazynowy – podgrzewacz wody użytkowej może być zasilany tylko wodą pitną.

Ogólnie zalecamy w odstępach co najwyżej dwuletnich sprawdzenie i czyszczenie zbiornika magazynowego – podgrzewacza wody użytkowej przez fachowca.

Czyszczenie

Można przedsięwziąć czyszczenie zarówno mechaniczne jak również chemiczne.

Przeprowadzenie czyszczenia chemicznego zalecamy zlecić do przeprowadzenia odpowiedniej firmie specjalistycznej.

W większości przypadków wystarcza czyszczenie mechaniczne, będzie ono przeprowadzone w sposób następujący:

- Opróżnić zbiornik magazynowy.
- Ścianę przednią zbiornika magazynowego ściągnąć dołem ku przodowi i ściągnąć u góry z haków na korpusie zbiornika magazynowego.
- Ścianę przednią zbiornika magazynowego zdjąć ku przodowi i usunąć tarczę izolacji cieplnej z miękkiej pianki (Rys. 12).
- Wykręcić z pokrywy otworu wyczystkowego śruby ze łbem sześciokątnym, zdjąć pokrywę otworu wyczystkowego z anodą magnezową i uszczelką (Rys. 13).
- Silnym strumieniem zimnej wody o nadciśnieniu 4 – 5 bar, wypryskać zbiornik magazynowy (przez uprzednie podgrzanie wężownicy do wysokiej temperatury nastąpi podwyższenie działania czyszczącego).

- Przy dużej ilości osadu powstałego z twardości wody należy pozostałości usunąć odkurzaczem przemysłowym z rurą ssawną z tworzywa sztucznego.

Wskazówka: Skorupy z osadu powstałego z twardości wody nie należy rozdrabniać przy pomocy twardego przedmiotu o ostrych krawędziach, ponieważ może ulec zniszczeniu termoglazura ścian wewnętrznych.

- Sprawdzić anodę magnezową i uszczelkę przy zużyciu anody do $\varnothing 10-15$ mm zalecana jest jej wymiana, uszczelkę ewentualnie wymienić.
- Nasadzić z powrotem pokrywę z anodą magnezową i uszczelką.
- Ułożyć przewody czujnika w szczelinie izolacji cieplnej (Rys. 13).
- Włożyć ucho kabla uziemiającego i wkręcić śruby ze łbem sześciokątnym (Rys. 14).

Wskazówka: Wszystkie śruby ze łbem sześciokątnym przykręcić "ręcznie", potem dociągnąć kluczem maszynowym płaskim o trzy czwarte obrotu (\triangle zalecony moment dociągu rzędu 40 Nm przy pomocy klucza dynamometrycznego).

- Pokrywę otworu wyczystkowego sprawdzić na szczelność.
- Włożyć tarczę izolacji cieplnej przed pokrywę otworu wyczystkowego i zmontować znów ścianę przednią.

Anoda obojętna wyposażenie

Funkcja ochronna anody obojętnej będzie sygnalizowana przez zieloną lampkę sygnalizacyjną w aparacie regulacyjnym (wtyczka z zestykiem ochronnym).

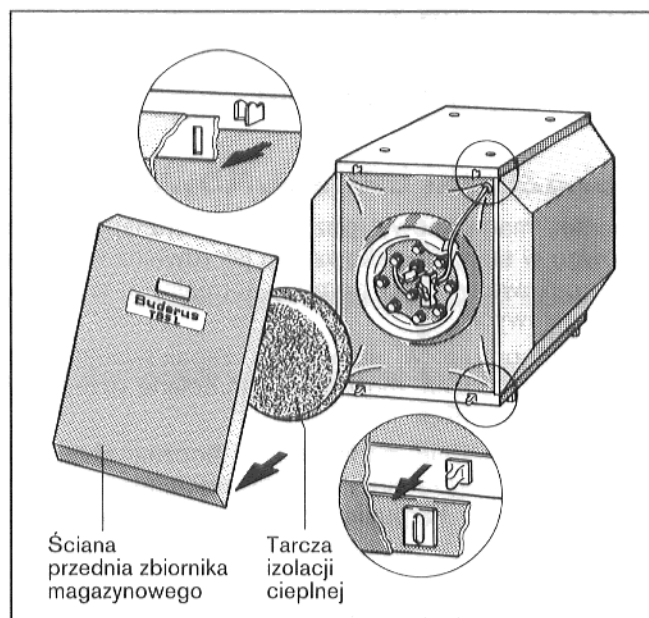

Rys. 12

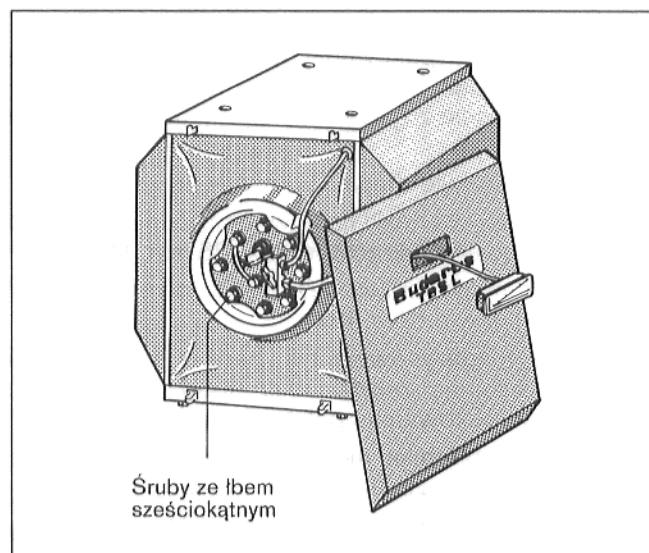

Rys. 13

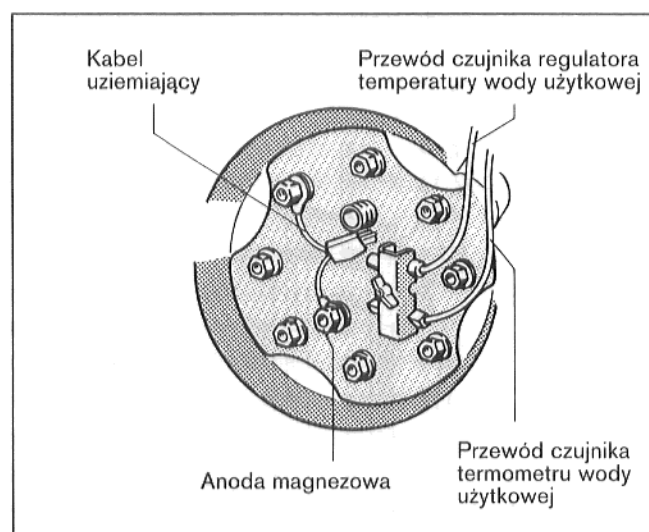

Rys. 14

Przy zakłóceniach (brak ochrony korozyjnej) lampka sygnalizacyjna miga na czerwono.

Proszę powiadomić firmę specjalistyczną.

Należy unikać zanieczyszczenia anody przez olej lub smar.

Przechowywać starannie!

Wskazówki transportowe

Zbiornik magazynowy pozwala się transportować zarówno w stanie zapakowanym jak również w stanie nie zapakowanym przy pomocy normalnych środków transportowych.

Przy transporcie w stanie nie zapakowanym, by uniknąć uszkodzeń, można usunąć ścianę przednią i ściany boczne (Rys. 15).

- Ścianę przednią bądź ścianę boczną zbiornika magazynowego należy na dole odciągnąć i wyjąć z haków na korpusie zbiornika magazynowego (Rys. 15).

Śrubowe nóżki nastawne

Wskazówka: Śrubowe nóżki nastawne bądź śruby ze łbem sześciokątnym należą do zakresu dostawy kotła grzejnego.

- Wyciąć folię opakowania w miejscu na przeciw naklejki "Kocioł- zamocowanie zbiornika magazynowego" zgodnie z rysunkiem 16 i usunąć **tylko ten odcinek**.
- Usunąć obydwie drewniane listwy narożne.
- Cztery śrubowe nóżki nastawne przy dnie zbiornika magazynowego wkręcić na 15 – 25 mm (Rys. 17).
- Zbiornik magazynowy przechylić przez krawędź palety i ustawić (Rys. 18).
- Zbiornik magazynowy z tyłu bądź z przodu lekko unieść, usunąć resztki folii, spód opakowania, pokrywę opakowania i paletę drewnianą.

Transport zbiornika magazynowego może zostać ułatwiony przez zastosowanie pomocy transportowych (dostawa ze strony inwestora) (Rys. 1, strona 3).

Wskazówka: Aby nie uszkodzić zabezpieczonych powierzchni w wylocie wody użytkowej (AB), wlocie wody zimnej (EK) i cyrkulacji (EZ) nie wolno tam wkładać żadnych przedmiotów o ostrych krawędziach.

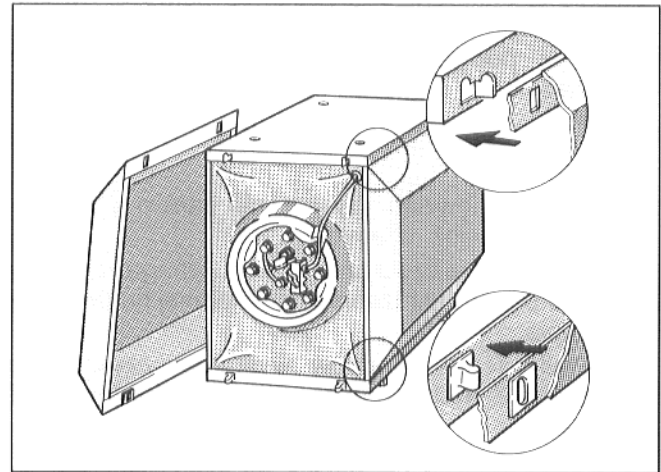

Rys. 15

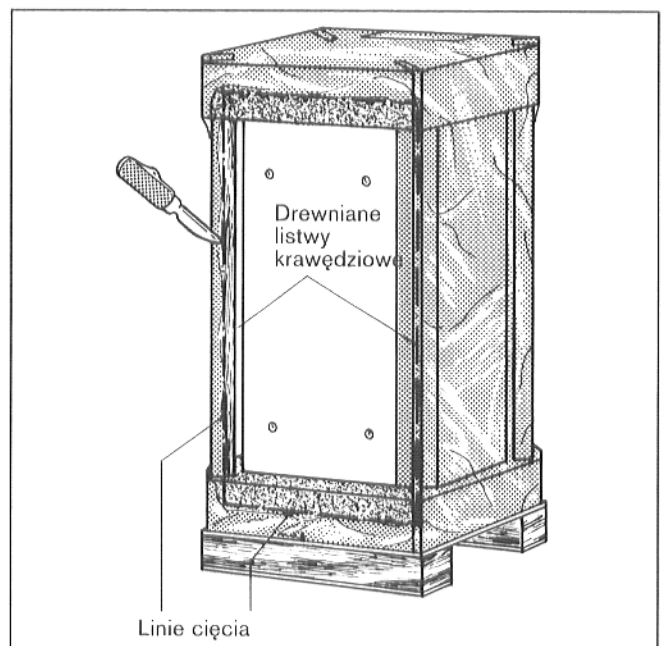

Rys. 16

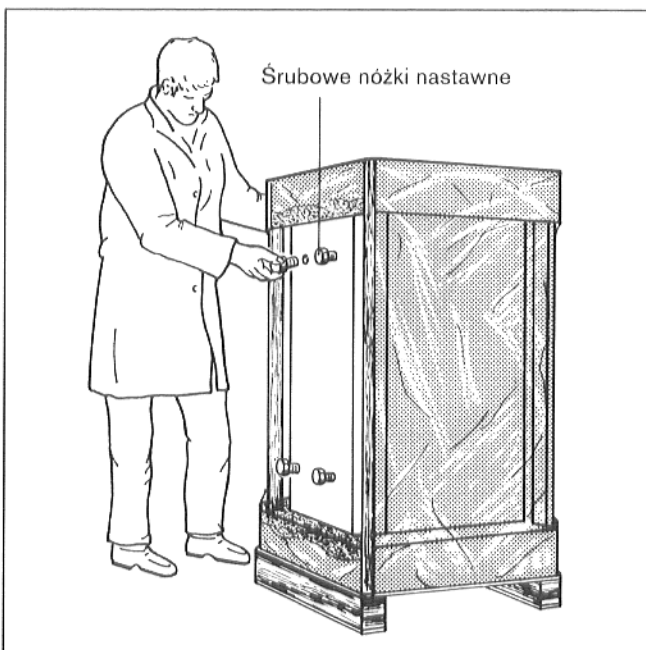

Rys. 17



Rys. 18

Zastrzega się prawo wprowadzania zmian!