

Montageanweisung

Abgassperrklappe

Gas-Spezialheizkessel G134 LP

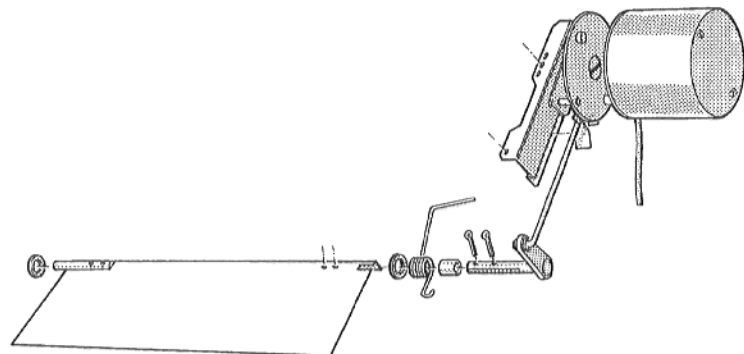



Abb. 1

Montage und elektrischer Anschluß der Abgassperreklappe dürfen nur durch eine Fachfirma vorgenommen werden.

Für die Montage des Heizkessels und des Regelgeräts hat die Montageanweisung Gültigkeit, die zum Lieferumfang Heizkessel gehört.

Hinweis:

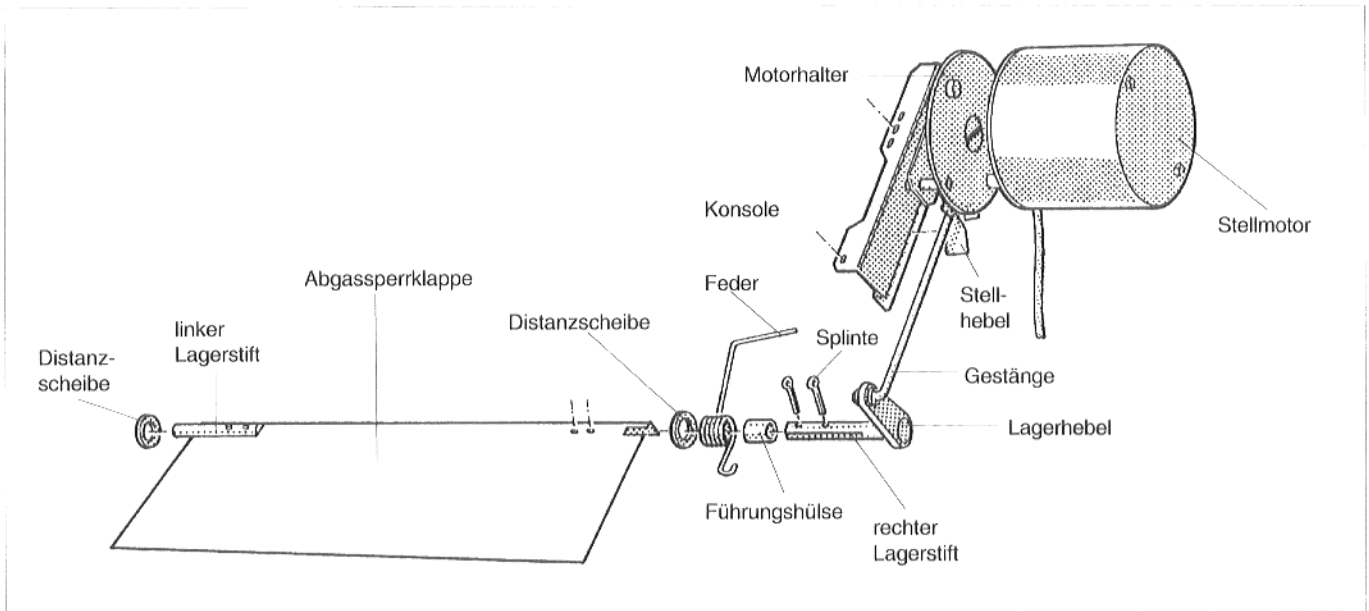
Der Stellmotor kann nur rechts angebaut werden.

Lieferumfang (Abb. 1)

- **Verpackungseinheit 1:**
Abgassperreklappe mit linkem Lagerstift (montiert)
- **Verpackungseinheit 2:**
Konsole mit Motorhalter, Gestänge, Lagerhebel und rechtem Lagerstift (montiert)
Stellmotor
Distanzscheiben, Feder, Führungshülse und Splinte im Beutel
Technische Unterlagen

Montage

1. Anlage stromlos machen, z.B. Heizungsnotschalter vor dem Heizraum ausschalten.
2. Kitt im Schwenkbereich der Abgassperreklappe entfernen.
3. Deckbleche rechts und links an der Strömungssicherung mit einem Schraubendreher abschwenken, so daß die Bohrungen frei werden (Abb. 2).
4. Eine Distanzscheibe auf linken Lagerstift der Abgassperreklappe aufschieben (Abb. 3).
5. Abgassperreklappe von unten in die Strömungssicherung einführen und linken Lagerstift von innen in die Bohrung in der linken Seitenwand der Strömungssicherung einstecken. Abgassperreklappe dabei schräg halten (Abb. 3).



Abb. 2



Abb. 3

6. Feder und Führungshülse auf rechten Lagerstift stecken. Der kurze Federschenkel muß dabei auf dem Lagerhebel aufliegen (Abb. 4).
7. Rechten Lagerstift von außen in die Bohrung in der rechten Seitenwand der Strömungssicherung einstecken (Abb. 5).
8. Die zweite Distanzscheibe von innen auf den rechten Lagerstift schieben (Abb. 6).
9. Abgassperrklappe in den Schlitz des rechten Lagerstiftes stecken, dabei muß der Stellhebel am Motorhalter in Stellung "AUF" und der Lagerhebel nach oben zur Kesselseite hin stehen (Abb. 6 u. 7).
10. Rechten Lagerstift auf die Abgassperrklappe schieben, bis sich die beiden Bohrungen im rechten Lagerstift und in der Abgassperrklappe decken.
11. Die beiden Splinte von oben einführen und durch Umbiegen sichern (Abb. 6).
12. Die drei Blechschrauben an der Strömungssicherung herausdrehen (Abb. 5).
13. Konsole mit den drei Blechschrauben an der Strömungssicherung lose anschrauben (Abb. 7).
14. Feder spannen, dabei langen Federschenkel unter die Konsole drücken (Abgassperrklappe dabei in Stellung "AUF")

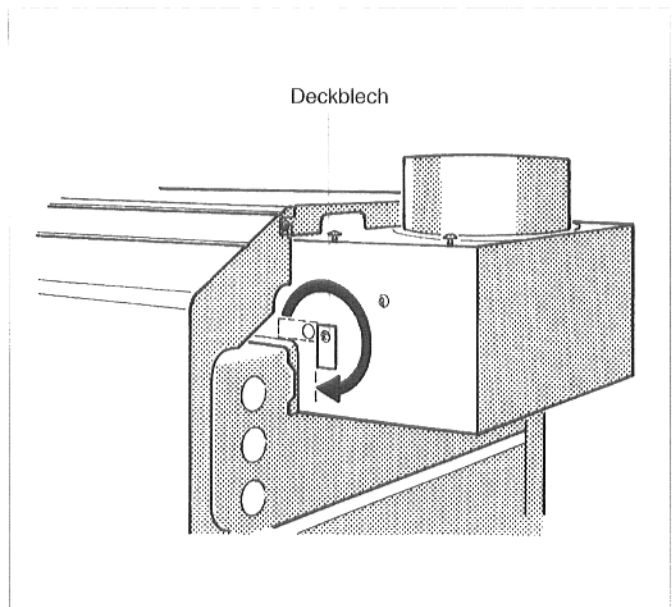

Abb. 4

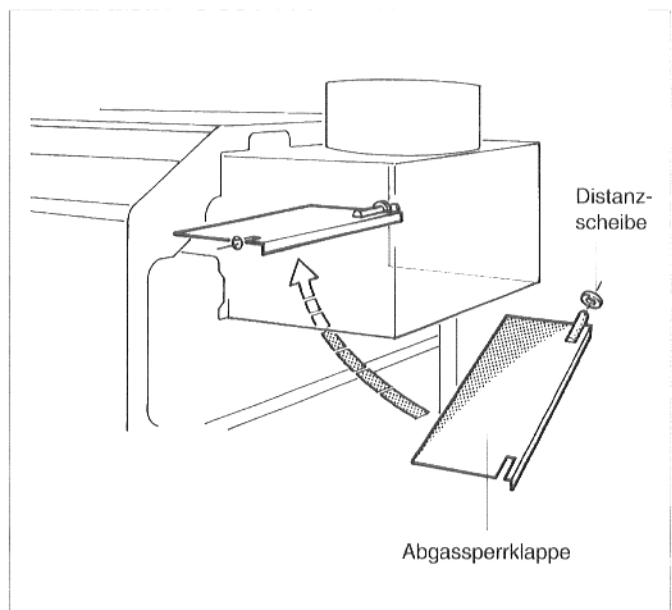

Abb. 5

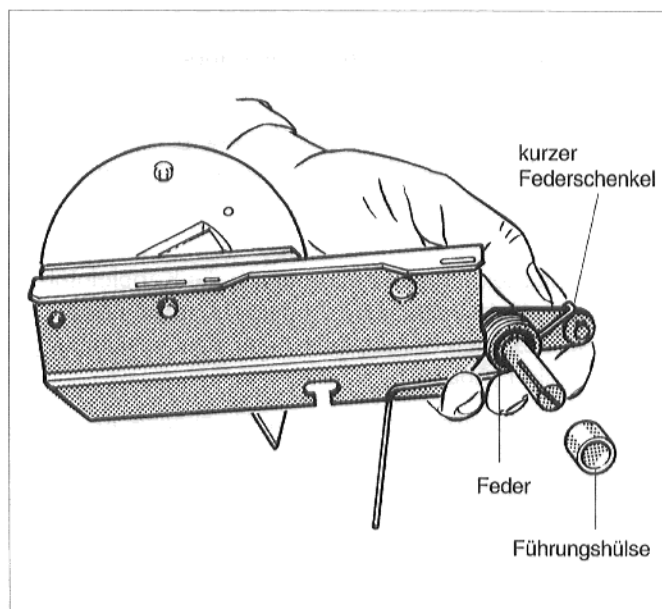

Abb. 7

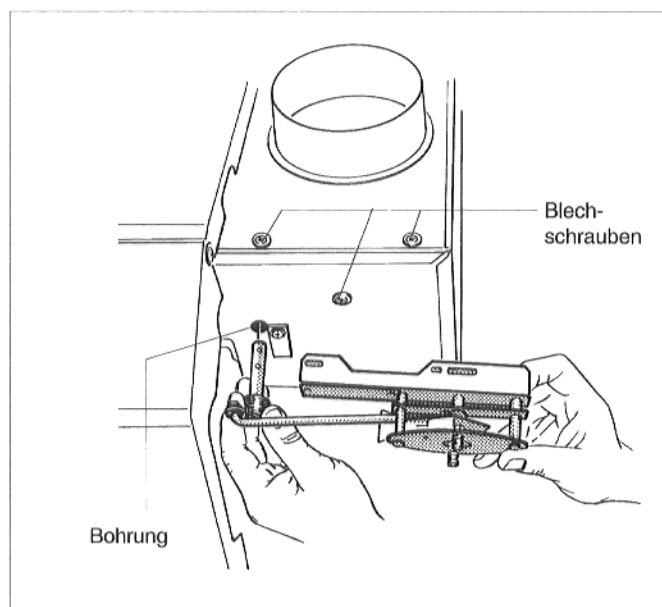

Abb. 6

15. Stellhebel in Stellung "ZU" stellen, Konsole so ausrichten, daß die Abgassperrklappe senkrecht steht und Konsole festschrauben (Abb. 8).
16. Mit Hilfe des Stellhebels die Kupplung im Motorhalter so stellen, daß der Stellmotor gesteckt werden kann; Stellmotor oben und unten festschrauben (Abb. 9).
17. Anschlußleitung von hinten durch die Kabeleinführung im Kabelkanal zum Regelgerät führen und Anschluß nach Schaltplan an der Steckverbindung herstellen (Abb. 10).
18. Funktionsprüfung durchführen: Heizkessel in Betrieb nehmen (siehe Bedienungsanleitung des Heizkessels). Bei Wärmeanforderung muß die Abgassperrklappe in Stellung "AUF" gehen. Erst nachdem die Endstellung "AUF" erreicht ist, darf der Brenner in Betrieb gehen (Abb. 11).

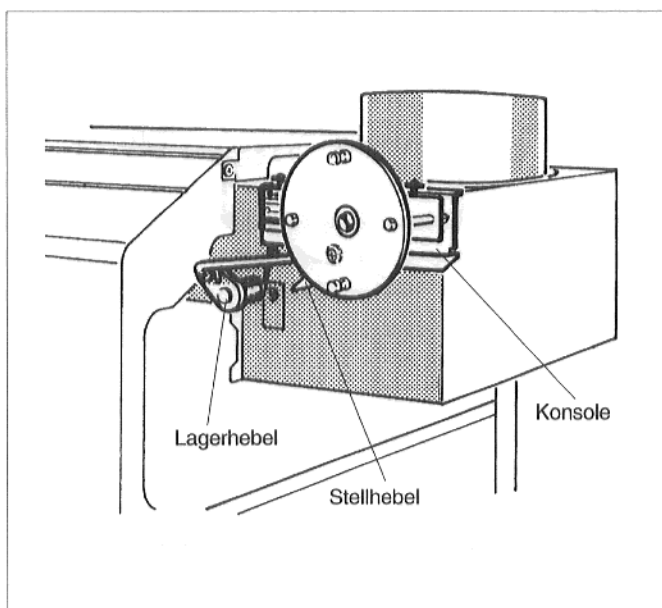

Abb. 8

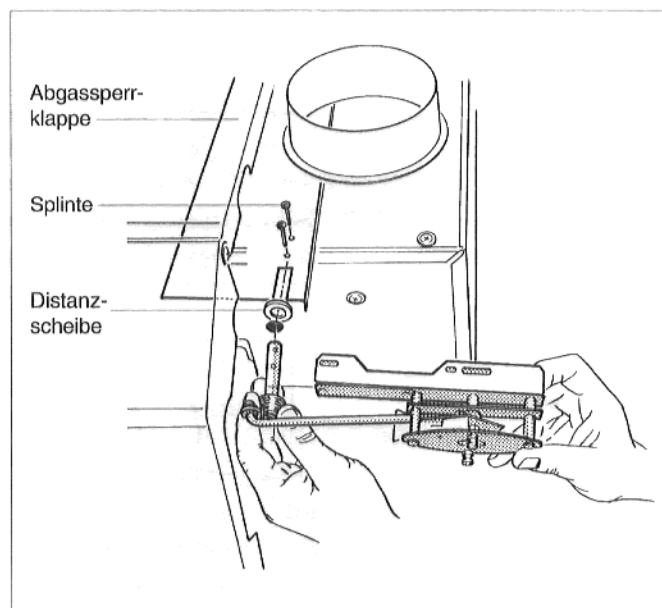

Abb. 9

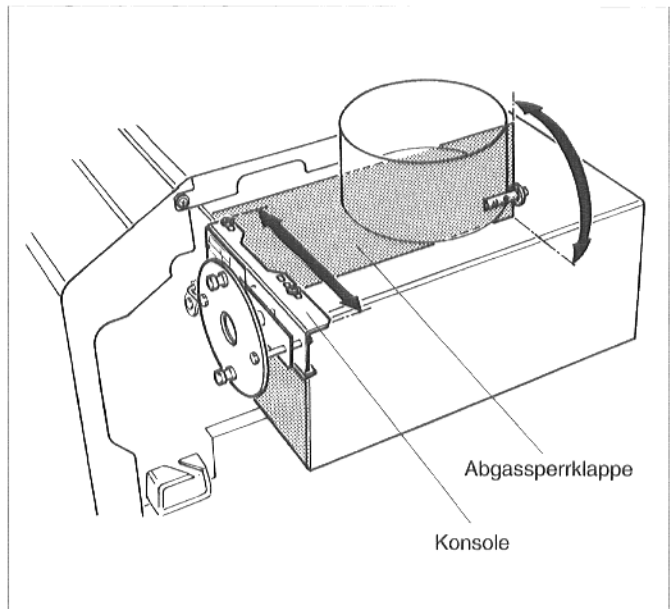

Abb. 11

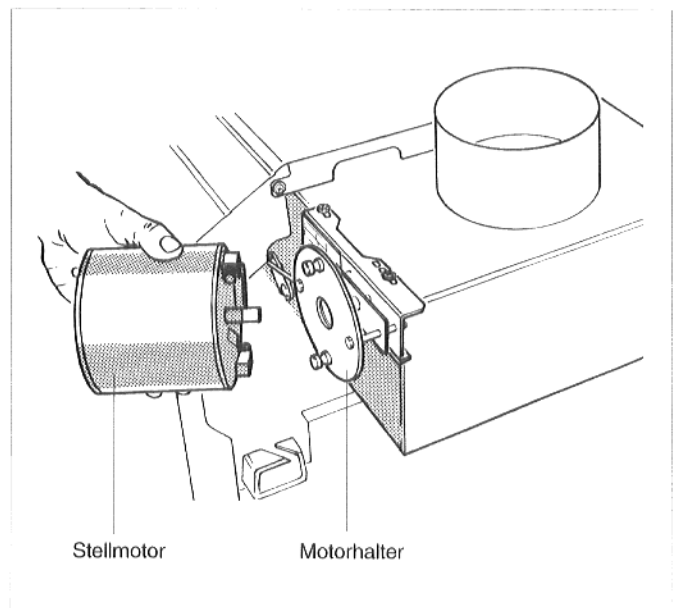
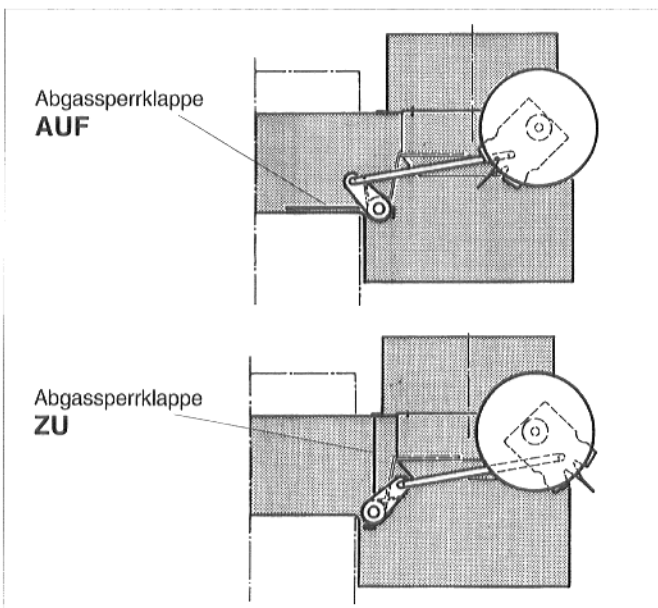
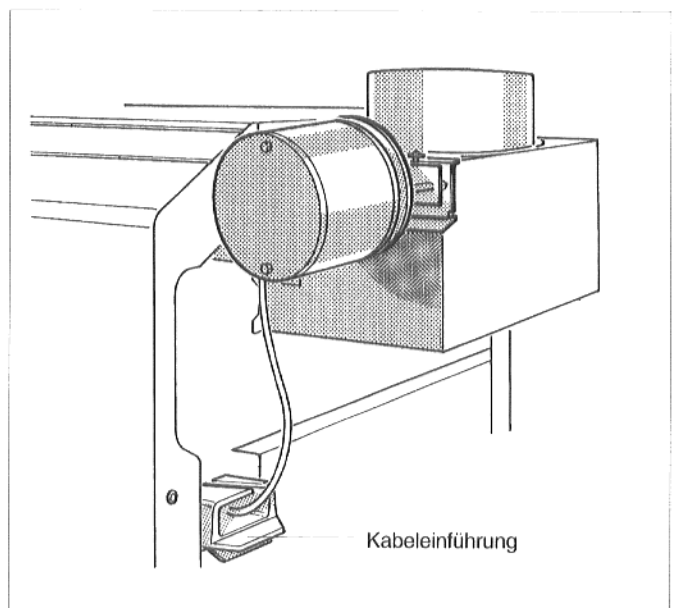

Abb. 10